



BRUGERVEJLEDNING

SM-R323

SAMSUNG

Printed in Korea
GH68-46732L Rev.2.0
Danish, 10/2016



Om Gear VR

Med Samsung Gear VR kan du se 2D-, 3D- og 360-graders indhold ved at slutte det til din mobilenhed.

Du kan også se websider og dine egne 360-graders billeder og -videoer. Slut andre enheder, som f.eks. spilkontroller eller Bluetooth-headset (sælges separat) til mobilenheden, og få en mere dynamisk oplevelse.



Indhold

Om Gear VR

Læs dette først

Kom godt i gang

- 7 Pakkens indhold
- 8 Enhedens udseende
- 13 Tilslutte mobilenheden og bære Gear VR
- 27 Installere appen Gear VR (Oculus)

Grundlæggende brug

- 30 Bruge touchpad'en
- 32 Flytte markøren eller skærmen
- 33 Vælge elementer
- 33 Bruge menuen Universel
- 36 Downloade apps og indhold
- 37 Se meddelelser modtaget på mobilenheden

Se indhold

- 39 Se indhold på Oculus-startskærmen
- 43 Se indhold på mobilenheden
- 44 Se onlineindhold

Sundheds- og sikkerhedsadvarsler

Sikkerhedsinformationer

Appendiks

- 65 Fejlsøgning

Læs dette først

- Læs denne vejledning, før du bruger Samsung Gear VR (kaldes også for Gear VR) for at opleve sikker og korrekt brug.
- For at forhindre personskade eller skader på dine enheder, skal du læse advarslerne og oplysningerne om sundhed og sikkerhed, før du bruger Gear VR.
- Brug kun dit Gear VR til dets tilsigtede formål. Brug af dit Gear VR til andre formål kan medføre personskade.
- Dit Gear VR kan ikke anvendes alene. For at bruge Gear VR skal du slutte en mobilenhed til det. Du kan finde en liste over kompatible mobilenheder på www.samsung.com.
- For at bruge en mobilenhed med Gear VR skal du opgradere mobilenhedens software til den nyeste version.
- Nogle sprog og noget indhold er muligvis ikke tilgængelige/tilgængeligt afhængigt af dit geografiske område eller dit netværk.
- For at se open source-licensen for dit Gear VR kan du besøge opensource.samsung.com.

Læs dette først

Vejledningens ikoner



Advarsel: Situationer, hvor der er risiko for, at du eller andre kommer til skade



Forsigtig: Situationer, hvor der er risiko for, at enheden eller andet udstyr beskadiges



Bemærk: Bemærkninger, tips eller yderligere oplysninger

Kom godt i gang

Pakkens indhold

Kontroller, at følgende dele er i æsken:

- Gear VR, toprem, hovedrem, Micro USB-adapter og brugervejledning





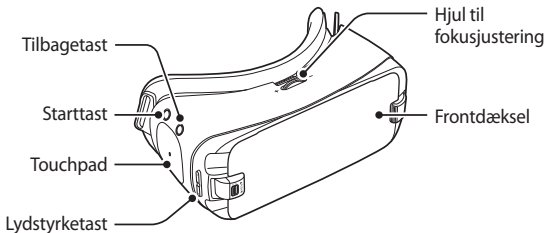

- De dele, der følger med enheden, og eventuelt tilbehør kan variere afhængigt af dit geografiske område eller din tjenesteudbyder.
- De medfølgende dele er kun beregnet til brug sammen med denne enhed og er muligvis ikke kompatible med andre enheder.
- Udseende og specifikationer kan ændres uden forudgående varsel.
- Brug kun tilbehør, der er godkendt af Samsung. Brug af tilbehør, der ikke er godkendt, kan medføre ydelsesproblemer og funktionsfejl, der ikke dækkes af garantien.
- Tilgængeligheden af alt tilbehør kan variere og afhænger udelukkende af producentens ændringer. Besøg Samsungs websted, hvis du vil have flere oplysninger om tilgængeligt tilbehør.

Enhedens udseende



Touchpad og taster	Funktion
 Touchpad	<ul style="list-style-type: none">• Tryk for at vælge et element. Du kan gå til næste eller forrige element ved at stryge fremad eller bagud. Få flere oplysninger under Brugte touchpad'en. (s. 30)

Touchpad og taster	Funktion
 Startskærm	<ul style="list-style-type: none">• Tryk for at vende tilbage til Oculus-startskærmen.
 Tilbage	<ul style="list-style-type: none">• Tryk for at gå tilbage til den forrige skærm.• Tryk og hold for at åbne menuen Universel. Du kan se statussen for dit Gear VR og udføre indstillinger.
 Lydstyrke	<ul style="list-style-type: none">• Tryk for at justere lydstyrken på dit Gear VR.
 Hjul til fokusjustering	<ul style="list-style-type: none">• Drej for at fokusere ved at justere afstanden mellem mobilenheden og objektiverne i Gear VR.

Kom godt i gang

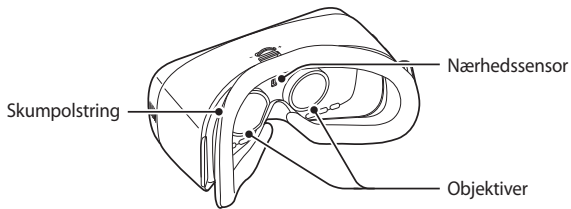
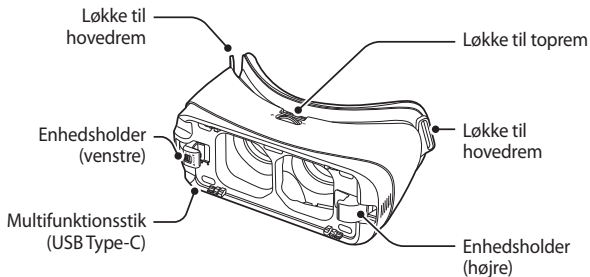



- Gear VR kræver ikke opladning, da det forsynes med strøm fra mobilenhedens batteri.
- Du kan oplade mobilenheden ved at slutte en oplader til multifunktionsstikket på Gear VR. Brug kun opladere, der er godkendt af Samsung. Ikke-godkendte opladere kan bevirke, at mobilenhedens batteri eksploderer eller beskadige enhederne.
 - Hvis du bruger en Micro USB-oplader, skal du tilslutte en Micro USB-adapter, før du slutter opladeren til Gear VR. Micro USB-adapteren er udelukkende beregnet på batteriopladning.

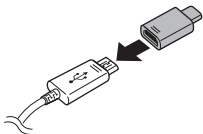



- Hvis du bruger Gear VR, mens opladeren er tilsluttet Gear VR's multifunktionsstik, forsynes det med strøm fra opladeren og bruger ikke mobilenhedens batteri. Hvis du bruger indhold, der kræver meget strøm (mere end 1 A), når opladeren er tilsluttet, bruger Gear VR to strømkilder. I situationer, hvor der kræves meget strøm, strømforsynes dit Gear VR af opladeren og mobilenhedens batteri på samme tid.
- Hvis dit Gear VR ikke bruges, mens opladeren er tilsluttet, oplades batteriet i mobilenheden.
- Hvis dit Gear VR kobles fra opladeren, mens dit Gear VR anvendes, kan billedet på skærmen kortvarigt være inaktivt. I denne periode recalibreres skærmen, og dit Gear VR genkender muligvis ikke dit hoveds bevægelser.
- Kobl opladeren fra, når den ikke er i brug, for at spare strøm. Da opladeren ikke har en tænd/sluk-kontakt, skal du tage opladeren ud af stikkontakten, når opladeren ikke er i brug, for at undgå strømspild. Opladeren skal placeres tæt på stikkontakten og være lettilgængelig under opladning.

Tilslutte mobilenheden og bære Gear VR



- Tag ikke dit Gear VR på, når du bærer briller. Det kan medføre skader i ansigtet. Hvis du er nødt til at korrigere dit syn, anbefales det, at du bruger kontaktlinser, når du bruger dit Gear VR.
- Hvis du er langsynet, eller hvis der er stor forskel på synet på dit venstre og højre øje, bør du bære korrigerende kontaktlinser, før du bruger Gear VR.



- Fra fabrikken er der monteret objektivbeskyttere på dit Gear VR. Fjern objektivbeskytterne, inden du bruger dit Gear VR, så du kan se tydeligt.
- Hold objektiverne rene, og beskyt dem mod at blive ridset. Hvis objektiverne bliver snavsede eller dugger, så rengør dem med en objektivrengøringsklud.



- Skumpolstringen kan blive snavset, hvis du sveder i ansigtet, når du bærer dit Gear VR.
- Touchpad'en fungerer kun, mens du bærer Gear VR.
- Når du ikke bærer dit Gear VR, må du ikke placere genstande tæt på nærhedssensoren inde i dit Gear VR. Hvis du gør dette, kan det få mobilenhedens skærm til at forblive tændt og dræne batteriet for strøm.

Montering af remme

- 1 Før enderne på remmen gennem remløkkerne på dit Gear VR, og fastgør begge ender ved hjælp af velcroen.

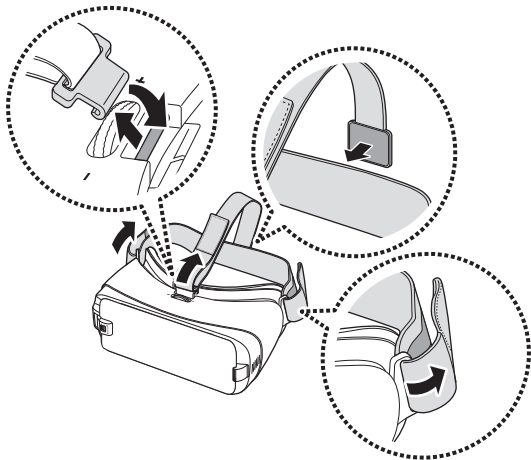

Kom godt i gang

- 2 Træk enhedsholderen (højre) mod højre (1), og tag frontdækslet af (2).

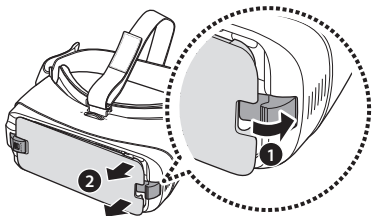

Afmontering af remme

Afmonter topremmen ved at trække dens løkke mod skumpolstringen.
Afmonter derefter hovedremmen fra Gear VR.

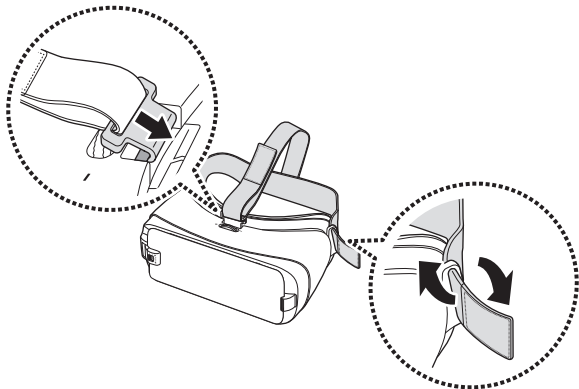

Tilslutte mobilenheden

- 1 Træk enhedsholderen (højre) godt mod højre. (1). Skub derefter forsigtigt til enhedsholderen (venstre) (2), og før den til position A eller B (3) afhængigt af størrelsen af skærmen på den mobilenhed, du vil bruge.

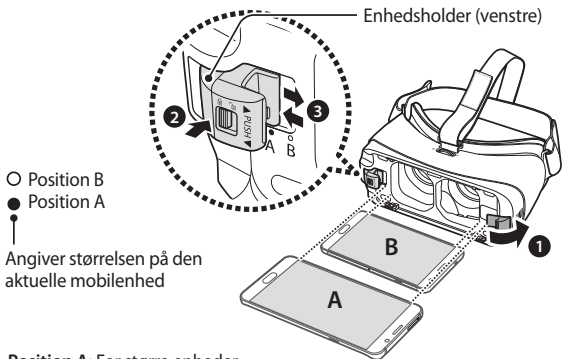

- **Position A:** For større enheder.
- **Position B:** For mindre enheder.

- 2 Mens mobilenheden er tændt, skal du slutte den til stikket på enhedsholderen (1).

Før mobilenheden ind i midten af Gear VR, og skub forsigtigt til mobilenheden, indtil den låser på plads (2). Enhedsholderen (højre) vil vende tilbage til den tidligere position og fastholde mobilenheden (3).
Mobilenheden udsender en lyd, når den er sluttet korrekt til dit Gear VR.

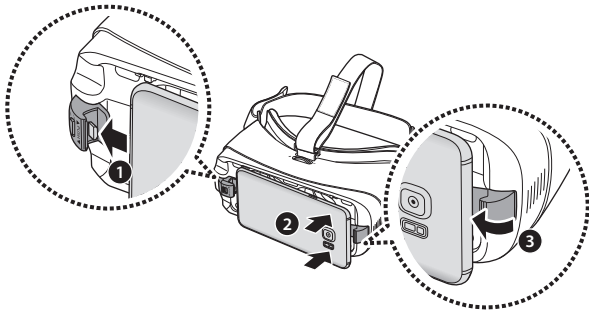



- Brug ikke fysisk kraft, når du sætter forbindelsespunktet i din mobilenhed. Hvis du gør det, kan du beskadige forbindelsespunktet.
- Undlad at bøje eller bukke forbindelsespunktet på dit Gear VR, når du tilslutter eller frakobler mobilenheden. Hvis du gør det, kan du beskadige forbindelsespunktet.
- Skub mobilenheden fast ind i dit Gear VR, indtil den låser på plads. Hvis den ikke er låst rigtigt, kan mobilenheden ved et uheld løsnes fra dit Gear VR og blive beskadiget.
- Hvis mobilenheden føres skævt ind, kan det forårsage ubehag.

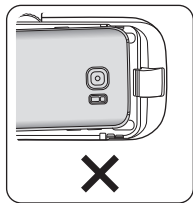
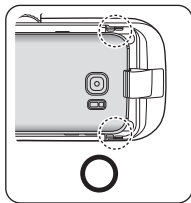







Hvis der ikke udsendes en lyd, når du sætter forbindelsespunktet i mobilenheden, har dit Gear VR muligvis ikke genkendt den. Tilslut enhederne igen, indtil du hører lyden.

Kontrol af enhedsholderens låsestatus

Sørg for, at enhedsholderen låsekontakt er i positionen . Hvis ikke, kan mobilenheden ved et uheld løsnes fra dit Gear VR og blive beskadiget.

Hvis enhedsholderen adskilles fra Gear VR, skal du sørge for, at låsekontakten er i positionen  og føre enhedsholderen ind i holderåbningen (1). Lås derefter holderen ved at føre låsekontakten til positionen  (2).

 Undlad at føre enhedsholderen ind i holderåbningen, mens låsekontakten er i positionen . Dette kan beskadige låsekontaktens låsepal.

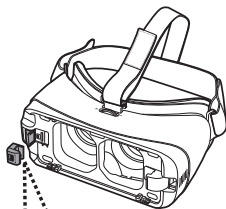

Låsekontakt til
enhedsholder

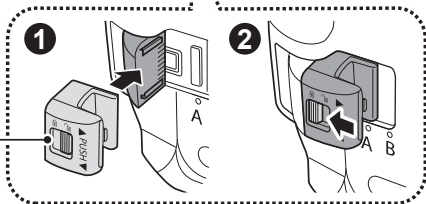

Bære Gear VR

Placer Gear VR på dit hoved, og juster længden af topremmen og hovedremmen.



Gå ikke, og tal ikke, når du bærer dit Gear VR. Vær altid opmærksom på dine omgivelser, når du bruger dit Gear VR, for at undgå at skade dig selv eller andre.



- Bær dit Gear VR korrekt. Hvis du bærer dit Gear VR vippet til den ene side, kan det forårsage ubehag.
- Hvis skærmen bevæges til venstre eller højre, skal du kontrollere, at enhedsholderen (venstre) sidder i korrekt position. Tilslut mobilenheden igen efter at have ført enhedsholderen (venstre) til position A eller B afhængigt af størrelsen på mobilenhedens skærm.
- Når skærmen er vippet, så juster dit Gear VR, indtil skærmen bliver tydelig.
- Hvis du vil bruge et headset eller et Bluetooth-headset, mens du bruger Gear VR, skal du slutte det til mobilenheden, før du opretter forbindelse mellem mobilenheden og Gear VR. Headset og Bluetooth-headset sælges separat.

Adskille enhederne

Afmonter mobilenheden fra dit Gear VR, når du er færdig med at bruge det. Træk enhedsholderen (højre) mod højre (1), og tag mobilenheden af (2).

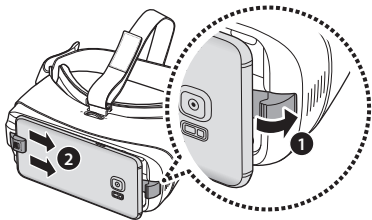

Sæt frontdækslet på igen, når du er færdig med at bruge dit Gear VR.

Installere appen Gear VR (Oculus)

For at bruge dit Gear VR skal du manuelt installere appen Gear VR. Når du slutter mobilenheden til Gear VR for første gang, starter installationen af appen automatisk.



- Inden installation af appen skal du kontrollere, at mobilenheden er sluttet til et Wi-Fi-netværk eller mobilt netværk.
- Installationsmetoden eller -skærmene kan variere afhængigt af appversionen.

- 1 Slut mobilenheden til dit Gear VR.
- 2 Når en stemmemeddelelse beder dig om at adskille din mobilenhed fra dit Gear VR, skal du fjerne din mobilenhed.
Appens installationsskærm vises på mobilenheden.
- 3 På appens installationsskærm skal du trykke på **Næste**.

- 4 Læs og accepter sundheds- og sikkerhedsadvarselserne og vilkårene og betingelserne i Slutbrugerlicensaftalen (EULA), og tryk derefter på **NÆSTE**.

Standard-VR-apps installeres automatisk.

- 5 Tryk på **Opret konto**, og følg instruktionerne på skærmen for at oprette en Oculus-konto.

Hvis du allerede har en Oculus-konto, skal du trykke på **Log på** og logge på den.

Din Oculus-konto anvendes, når du bruger apps og indhold leveret af Oculus.

- 6 Slut mobilenheden til Gear VR igen, og placer Gear VR på dit hoved. Når du logger på din Oculus-konto, starter et selvstudium. Når du har gennemgået selvstudiet, vises Oculus-startskærmen.



- En nærhedssensor inde i dit Gear VR registrerer placeringen af dit ansigt. Når du bærer dit Gear VR, låses skærmen op, og du kan bruge touchpad'en.
- 3D-visningsoplevelsen kan variere afhængigt af dit visuelle skarpsyn.
- Lås mobilenheden op, før du bruger dit Gear VR.
- Hvis skærmen er vippet eller skråtstillet, mens du bruger dit Gear VR, så tag det af. Anbring herefter dit Gear VR på en plan overflade med objektiverne rettet fremad og hjulet til fokusjustering øverst. Vent 5-7 sekunder, inden du bruger det igen.

Grundlæggende brug

Bruge touchpad'en

Touchpad'en er placeret i højre side af dit Gear VR. Brug touchpad'en til at vælge elementer eller til at styre dit Gear VR.



Når du ikke bærer dit Gear VR, fungerer touchpad'en ikke.



Trykke

- Vælg et element.
- Mens du afspiller en video, kan du vise forskellige funktioner.

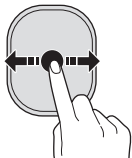

Stryge frem eller tilbage

- Gå til næste eller forrige element.
- Rul til højre eller venstre på en liste.
- Afvis et indgående opkald.

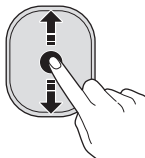

Stryge opad eller nedad

- Rul op eller ned på en webside eller en liste.
- Mens du ser et billede, kan du forstørre eller formindske det.



Nogle apps understøtter måske ikke handlinger med stryging opad eller nedad.

Flytte markøren eller skærmen

Dit Gear VR genkender dine hovedbevægelser. Bevæg dit hoved i en vilkårlig retning for at flytte markøren eller skærmen.

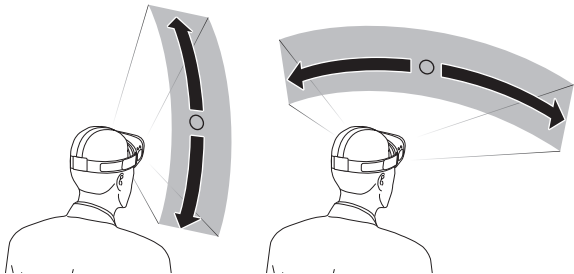

- Markøren er placeret på midten af skærmen. Nogle apps og noget indhold viser muligvis ikke markøren hele tiden.
- Afhængigt af appen kan der være begrænsninger i skærmens bevægelse.

Vælge elementer

Du kan vælge elementer eller apps ved at bevæge dit hoved og derefter trykke på touchpad'en.







Flyt markøren til det element, du ønsker. Når elementets ramme er markeret, skal du trykke på touchpad'en for at vælge det.

Bruge menuen Universel

Du kan bruge menuen Universel til at udføre indstillinger for dit Gear VR og optage skærmen på dit Gear VR. Du kan også se aktuel tid, resterende batteristyrke og mere.

Tryk og hold på tilbagetasten for at åbne menuen Universel. For at vende tilbage til den forrige skærm skal du trykke på tilbagetasten.









-  : Vend tilbage til Oculus-startskærmen.
-  : Se din Oculus-kontoprofil.
-  : Se din venneliste. Du kan se, hvilke apps dine venner bruger.
-  : Se indgående opkald og meddelelser om beskeder.
-  : Mulige valg for skærm.
 -  : Juster lydstyrken.
 -  : Juster lysstyrken.

-  (**Omorienter**): Tilpas skærmen i den retning, du aktuelt ser i.



Justering af skærmen er kun tilgængelig i vandret retning.

-  (**Notifikationer**): Indstil dit Gear VR til at aktivere eller deaktivere pop op-beskeder for indgående opkald og meddelelser.
-  (**Bluetooth**): Aktiver eller deaktiver Bluetooth-funktionen.
-  (**Wifi**): Aktiver eller deaktiver Wi-Fi-funktionen.
-  : Mulige valg af funktioner for skærm.
 -  (**Screenshot**): Tag et billede af skærmen på dit Gear VR.
 -  (**Optag video**): Optag skærmen på dit Gear VR.
 -  (**Omgivelseskamera**): Aktiver mobilenhedens bageste kamera for at se uden for dit Gear VR. For at deaktivere kameraet skal du vælge **Slå kamera fra**-ikonet.



Disse funktioner er muligvis ikke tilgængelige i visse apps for at beskytte ophavsretten.

Downloade apps og indhold

Start appen Oculus Butik, og download apps og indhold, som f.eks. 360-graders videoer eller -fotos.

Download fra Oculus-startskærmen

Vælg  (**Butik**) på Oculus-startskærmen. Vælg appen eller indholdet, du vil downloade. Vælg **Gratis** eller **Download**, eller vælg den knap, der viser appens pris, og følg derefter vejledningen på skærmen for at bekræfte overførslen.

Download via appen Oculus Butik

Tryk på **Oculus** på skærmen apps på mobilenheden. Når Oculus Butik-skærmen vises, skal du vælge appen eller indholdet, som du vil downloade. Vælg derefter **Gratis** eller **Installer**, eller tryk på knappen, der viser appens pris, og følg derefter vejledningen på skærmen for at bekræfte overførslen.

Se meddelelser modtaget på mobilenheden

Se opkaldsoplysninger eller afviste opkald

Hvis du modtager et opkald, mens du bruger dit Gear VR, vises der en pop op-besked på skærmen. Du kan se opkaldsinformationer eller afvise opkaldet.

For at besvare et opkald skal du adskille mobilenheden fra dit Gear VR og besvare opkaldet på mobilenheden.

For at afvise et opkald skal du stryge bagud eller fremad på touchpad'en.



Mobilenheden kan blive varmere end normalt, når den bruges sammen med dit Gear VR. Denne situation opstår specielt, hvis du bruger enhederne til at se video eller spille spil i lang tid. Hvis du besvarer et opkald, når mobilenheden er varm, kan det medføre mindre forbrændinger i dit ansigt eller på dine ører. For at undgå forbrændinger skal du fjerne mobilenheden og vente, til den er kølet af. Hvis du skal besvare opkald, mens den stadig er varm, så tilslut et headset, eller brug højttalerfunktionen.



Dit Gear VR blokerer pop op-beskeder for indgående opkald, når funktionen Notifikationer er aktiveret. Du kan aktivere pop op-beskederne i menuen Universel. (s. 35)

Se meddelelser

Når du bruger dit Gear VR, kan du tjekke generelle meddelelser, som f.eks. events, beskeder og alarmer. Når der kommer en meddelelse, vises en pop op-besked på skærmen. For at se flere detaljer om meddelelser kan du tjekke dem på din mobilenhed, når du har adskilt den fra dit Gear VR.



Dit Gear VR blokerer pop op-beskeder for meddelelser, når funktionen Notifikationer er aktiveret. Du kan aktivere pop op-beskederne i menuen Universel. (s. 35)

Se indhold

Se indhold på Oculus-startskærmen

Oculus-startskærmen

Når du slutter mobilenheden til Gear VR og bærer Gear VR, vises Oculus-startskærmen. På Oculus-startskærmen skal du vælge en app eller indhold for at se forskelligt 2D-, 3D- eller 360-graders indhold. Under brug af Gear VR skal du trykke på starttasten for at vende tilbage til Oculus-startskærmen.

Se indhold

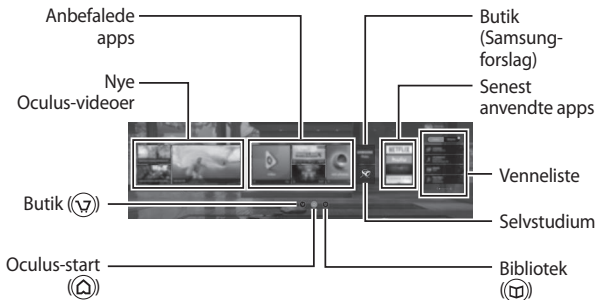

Oculus-startskærmen kan variere afhængigt af Oculus-tjenesten.

Bibliotek



Se indhold og apps, du downloadede fra Oculus Butik.

Vælg  (**Bibliotek**) på Oculus-startskærmen. Gå til indholdet eller appen, du vil bruge, og vælg det ønskede.

video

Se forskellige videoer og 3D-film i din egen virtuelle biograf. Du kan vælge mellem flere VR-biografmiljøer, f.eks. en hjemmebiograf eller en skov.



Du kan også se dine egne videoer optaget med VR-kameraer eller 3D-kameraer.

- 1 Vælg  (**Bibliotek**) →  (**video**) på Oculus-startskærmen.
- 2 Vælg en kategori og en video.
- 3 Vælg biografmiljøet.
Videoen afspilles.



Du kan ikke ændre biografmiljøet afhængigt af indholdet.

Når du ser video, kan du trykke på touchpad'en for at bruge følgende funktioner:

-  / : Sæt på pause, og genoptag afspilningen.
- : Vend tilbage til afspilningslisten.

360 photos

Se anbefalede 360-graders billeder, 3D-kunstabilleder og forskellige andre billeder.

Du kan også se 360-graders billeder gemt på mobilenheden.

- 1 Vælg  (**Bibliotek**) →  (**360 photos**) på Oculus-startskærmen.
- 2 Vælg en kategori og et billede.
- 3 Drej hovedet, og se 360-graders billedet.

For at se det forrige eller næste billede skal du stryge bagud eller fremad på touchpad'en.

Se indhold på mobilenheden





Se billeder og videoer gemt på mobilenheden. Du kan også se 2D- og 3D-videoer med undertekster og stereolyd samt 360-graders indhold optaget med VR-kameraer, som f.eks. Gear 360.

Vælg  (**Bibliotek**) →  (**Samsung Gallery**) på Oculus-startskærmen.

Afspille videoklip

Vælg en video, og afspil den.

Når du ser video, kan du trykke på touchpad'en for at bruge følgende funktioner:

-  : Sæt på pause, og genoptag afspilningen.
-  : Gå til forrige eller næste video.
- **2D**: Se videoen i 2D.
- **3D**: Se 3D-videoen i 3D.
- **360**: Se 360-graders videoer.

Se billeder

Vælg et billede. Du kan starte et diasshow ved at vælge **Afspil diasshow**.

For at se det forrige eller næste billede skal du stryge bagud eller fremad på touchpad'en.

For at forøge eller reducere billedets størrelse skal du stryge opad eller nedad på touchpad'en.

Du kan vende skærmen i den retning, du kigger i, ved at trykke på tilbagetasten to gange.

Se onlineindhold

Du kan se internetindhold og videoer på websider via appen Samsung Internet.

Download appen Samsung Internet fra Oculus Butik, og start appen for at se onlineindhold.

Sundheds- og sikkerhedsadvarsler

- Disse sundheds- og sikkerhedsadvarsler opdateres regelmæssigt for nøjagtighed og fuldstændighed. Se den seneste version på [oculus.com/warnings](https://www.oculus.com/warnings).



SUNDHEDS- & SIKKERHEDSADVARSLER: For at reducere risikoen for personskader, ubehag eller skade på ejendom skal det sikres, at alle brugere af Gear VR læser advarslerne nedenfor omhyggeligt, før Gear VR bruges.



Inden brug af dit Gear VR:

- Læs og følg alle opsætnings- og driftsinstruktioner, der følger med dit Gear VR.
- Se anbefalingerne for hardware og software, inden du bruger dit Gear VR. Risikoen for ubehag kan blive større, hvis du ikke bruger den anbefalede hardware og software.

- Dit Gear VR er ikke designet til brug med enheder, tilbehør og/eller software, som ikke anbefales. Bruges enheder, tilbehør og/eller software, som ikke anbefales, kan det medføre problemer med ydeevnen eller beskadige dit system og de relaterede tjenester.
- En behagelige virtual reality-oplevelse kræver en usvækket bevægelses- og balanceevne. Brug ikke dit Gear VR, når du er træt, har brug for søvn, er påvirket af alkohol eller medicin, har tømmermænd, har fordøjelsesproblemer, er under følelsesmæssigt pres eller har angst, eller hvis du har forkølelse, influenza, hovedpine, migræne eller ørepine, da dette kan forøge din modtagelighed for uheldige symptomer.
- Vi anbefaler, du kontakter en læge, inden du bruger dit Gear VR, hvis du er gravid, ældre, tidligere har haft binokulære synsfejl eller psykiske lidelser, lider af hjerteproblemer eller andre alvorlige sygdomme.



Fysiske anfald

Nogle personer (cirka 1 ud af 4.000) kan opleve alvorlig svimmelhed, anfald, epileptisk anfald eller blackout, der udløses af lysglimt eller mønstre, og dette kan forekomme, når de ser tv, spiller videospil eller oplever virtual reality, også selv om de aldrig tidligere har haft et fysisk anfald eller oplevet blackout eller epileptiske anfald. Sådanne anfald er mere almindelige hos børn og unge under 20 år. Enhver, der har været udsat for et fysisk anfald eller slagtilfælde, har mistet bevidstheden eller haft andre symptomer, der kan kædes til en epileptisk tilstand, bør kontakte en læge inden brug af Gear VR.



Børn

Gear VR bør ikke bruges af børn under 13 år, da mindre børn befinder sig i en afgørende periode, når det gælder udviklingen af de visuelle evner. Voksne bør overvåge børn (13 år og ældre), der anvender eller har anvendt Gear VR, for de symptomer, der er beskrevet efterfølgende og bør begrænse den tid, børn bruger med Gear VR og sikre, at der holdes pauser under brugen. Lang tids brug bør undgås, da dette på negativ vis kan påvirke hånd-øje-koordination, balanceevne og multitaskingmuligheder. Voksne bør overvåge børn nøje under og efter brug af Gear VR for enhver forringelse af deres evner.



Generelle forholdsregler

For at reducere risikoen for personskader eller ubehag bør man altid følge disse instruktioner og være opmærksom på forholdsreglerne, når man bruger Gear VR.

- Brug det kun i et sikkert miljø: Dit Gear VR giver en intens virtual reality-oplevelse, der distraherer dig fra og komplet blokerer dit syn på dine virkelige omgivelser.
 - Vær altid opmærksom på dine omgivelser, før og mens du bruger dit Gear VR. Udvis forsigtighed for at undgå personskader.
 - Brug af Gear VR kan medføre, at man mister balancen.
 - Husk, at genstande, du ser i det virtuelle miljø, ikke eksisterer i det virkelige miljø, så du kan ikke sidde eller stå på dem eller støtte dig til dem.
 - Bliv altid siddende eller stående, når du bruger Gear VR, for at opnå den sikreste oplevelse.
 - Der kan opstå alvorlige uheld, hvis du træder, løber eller rammer ind i vægge, møbler eller andre genstande, så ryd et område, så det er sikkert, før du bruger dit Gear VR.

Sundheds- og sikkerhedsadvarsler

- Pas særligt på, at du ikke er tæt på andre mennesker, genstande, trapper, balkoner, åbne døråbninger, vinduer, møbler, åben ild, luftblæsere, lamper eller andre genstande, du kan støde ind i eller vælte ned, når du bruger eller lige har brugt dit Gear VR.
- Fjern genstande, du kan falde over, fra området, før du bruger dit Gear VR.
- Husk, at mens du bruger dit Gear VR, skal du altid være opmærksom på personer og kæledyr, som kan komme i nærheden af dig.
- Brug ikke skarpe eller på anden vis farlige genstande, når du bruger dit Gear VR.
- Bær aldrig dit Gear VR i situationer, der kræver opmærksomhed, som f.eks. når du går, cykler eller kører bil.
- Sørg for, at dit Gear VR er i vater og monteret behageligt på dit hoved, og at du ser et enkelt, tydeligt billede.

- Vær forsigtig, når du bruger dit Gear VR første gang, og lad kroppen vænne sig til det: brug det kun nogle få minutter første gang, og forøg først gradvist den tid, du bruger dit Gear VR, efterhånden som du bliver fortrolig med virtual reality. Hvis du ser dig omkring med input-enheden, når du første gang bruger virtual reality, kan det hjælpe dig med at tilpasse dig til små forskelle mellem dine bevægelser i den virkelige verden og i den tilsvarende virtual reality-oplevelse.
- Brug ikke dit Gear VR, når du befinder dig i et køretøj i bevægelse, som f.eks. en bil, en bus eller et tog, da dette kan forøge din modtagelighed for uheldige symptomer.
- Tag en pause på mindst 10 til 15 minutter for hver 30 minutter, også selv om du mener, at du ikke har brug for det. Hver person er individuel, så tag hyppigere og længere pauser, hvis du føler ubehag. Du bør finde ud af, hvad der fungerer bedst for dig.
- Dit Gear VR kan være udstyret med en "omgivelsesfunktion", så du midlertidigt kan se dine omgivelser for kortvarig interaktion med den virkelige verden. Du bør altid fjerne dit Gear VR i enhver situation, der kræver din opmærksomhed eller koordination.

- Lytning til lyde med høje lydstyrker kan medføre uoprettelig skade på din hørelse. Baggrundsstøj samt fortsat udsættelse for høje lydstyrker kan få lyde til at virke mere afdæmpede, end de i virkeligheden er. På grund af virtual reality-oplevelsens intense natur, må du ikke bruge dit Gear VR med lyden på høj lydstyrke for at bevare opmærksomheden på dine omgivelser og reducere risikoen for høreskade.



Ubehag

- Ophør straks med at bruge dit Gear VR, hvis du oplever nogen af disse symptomer: fysiske anfald, bevidstløshed, træthed i øjnene, øjen- eller muskeltrækninger, ufrivillige bevægelser, ændret, sløret eller dobbelt syn eller andre synsforstyrrelser, træthed, desorientering, forringet balanceevne, forringet hånd-øje-koordination, omfattende svedeture, forøget spytdannelse, kvalme, svimmelhed, ubehag eller smerte i hovedet eller øjnene, dvaskhed, udmattelse eller symptomer, der minder om søsyge.

- Ligesom de symptomer personer kan opleve, når de går i land fra et krydstogtskib, kan symptomer fra virtual reality-oplevelsen vare ved og blive mere tydelige timer efter brugen. Disse symptomer efter brugen kan omfatte symptomerne ovenfor, samt omfattende dvaskhed og forringede multitaskingmuligheder. Disse symptomer kan udsætte dig for forøget risiko for personskade, når du deltager i normale aktiviteter i den virkelige verden.
- Kør ikke, betjen ikke maskiner, og deltag ikke i andre visuelt eller fysisk krævende aktiviteter, der har potentielt alvorlige konsekvenser (f.eks. aktiviteter hvor oplevelse af symptomer kan medføre død, personskade eller skade på ejendom) eller andre aktiviteter, der kræver fuld balance- og hånd-øje-koordination (som f.eks. deltagelse i sport eller cykling mv.), indtil alle symptomer er gået over.
- Brug ikke dit Gear VR, før alle symptomer har været helt forsvundet i flere timer. Sørg for, du har konfigureret dit Gear VR korrekt, inden du fortsætter.
- Vær opmærksom på den type indhold, du brugte inden begyndelsen på symptomerne, fordi du kan være mere udsat for symptomer afhængigt af det indhold, der anvendes.
- Konsulter en læge, hvis du har alvorlige og/eller vedvarende symptomer.



Gentagne stressskader

Brug af Gear VR kan få dine muskler, led eller din hud til blive øm. Hvis nogen del af din krop bliver træt eller øm, når du bruger dit Gear VR, eller hvis du oplever symptomer, som f.eks. prikken, følelsesløshed, brænden eller stivhed, så stop og hvil dig i flere timer, inden du bruger dit Gear VR igen. Hvis du fortsætter med at have nogen af ovenstående symptomer eller oplever andet ubehag under eller efter spil eller underholdning, så stop med at bruge dit Gear VR, og kontakt en læge.



Interferens med medicinske enheder

Dit Gear VR inkluderer øretelefoner, som indeholder magneter, og som kan udsende radiobølger. Disse kan påvirke brugen af elektronik i de nærmeste omgivelser, såsom pacemakere, høreapparater og defibrillatorer. Hvis du bruger pacemaker eller andre indopererede medicinske enheder, må du ikke bruge dit Gear VR, før du har talt med din læge eller producenten af din medicinske enhed. Hold en sikker afstand mellem dit Gear VR og dine medicinske enheder, og stop med at bruge dit Gear VR, hvis du oplever en vedvarende interferens med din medicinske enhed.



Kontrol

- Dit Gear VR er måske leveret med en kontrol fra en tredjepart.
- Kontakt producenten for sundheds- og sikkerhedsadvarsler for kontrollen.
- Brug altid de medfølgende håndledsremme til kontrollen for at fastgøre kontrollen til dit håndled under brugen.



Elektrisk stød: For at reducere risikoen for elektrisk stød må du:

- Ikke ændre eller adskille nogen af de leverede komponenter.
- Ikke bruge dit Gear VR, hvis noget kabel er beskadiget, eller hvis nogen ledning er fritlagt.

Hvis der medfølger en strømadapter:

- Udsæt ikke strømadapteren for væske eller fugt.
- Tag strømadapteren ud af stikkontakten inden rengøring, og brug kun en tør klud.

- Hold strømadapteren borte fra åbne flammer og andre varmekilder.
- Brug kun den strømadapter, der fulgte med dit Gear VR.



Hvis enheden er beskadiget:

- Anvend ikke enheden, eller nogen dele, hvis den eller de er revnede eller beskadigede.
- Forsøg ikke at reparere nogen dele af enheden selv. Reparationer bør kun udføres af en autoriseret reparatør.



Smitsomme forhold

For at undgå smitsomme forhold (såsom øjenbetændelse), bør du ikke dele dit Gear VR med personer, som har smitsomme tilstande, infektioner eller sygdomme, især omkring øjne, på huden eller i hovedbunden. Dit Gear VR bør rengøres hver gang efter brug med hudvenlige, antiseptiske klude (især objektiverne) og aftørres med en mikrofiberklud.



Hudirritation

Dit Gear VR slider på din hud og din hovedbund. Stop med bruge dit Gear VR, hvis du oplever hævelser, kløen eller andre irritationer. Hvis symptomerne varer ved, bør du kontakte en læge.



Vær opmærksom på følgende for at undgå at beskadige dit Gear VR:

- Lad ikke dit Gear VR ligge i direkte sollys. Direkte sollys kan beskadige dit Gear VR.
- Lys ikke med en laser eller eksterne lyskilder gennem objektiverne, da det kan beskadige skærmen.
- Opbevar delene i deres opbevaringsæske, når de ikke bruges for at minimere utilsigtede skader og risiko for miljøet.

Sikkerhedsinformationer

Før at forhindre skader på dig selv eller andre eller enheden skal du læse sikkerhedsinformationerne for din enhed, inden du tager den i brug.

Brug kun enheden til dens tilsigtede formål.

Tab ikke, og udsæt ikke opladeren eller enheden for tryk.

Brug eller opbevar ikke din enhed i områder med høje koncentrationer af støv eller luftbårne partikler.

Støv eller fremmedelementer kan få din enhed til at fungere forkert.

Lad ikke enhedens forbindelsespunkt komme i kontakt med ledere, som f.eks. væske, støv, metaltning og blyantstifter.

Kontakt med ledere kan medføre kortslutning eller korrosion ved forbindelsespunktet og medføre eksplosion, brand eller skade på enheden.

Bid ikke i enheden, og put ikke enheden i munden.

Børn eller dyr kan blive kvalt i smådelene.

Stik ikke enheden eller det medfølgende tilbehør ind i ører, øjne eller mund.

Gør du dette, kan det medføre kvælning eller alvorlige skader.

Udsæt ikke enheden for kraftig røg eller damp.

Det kan beskadige enhedens yderside eller forårsage fejlfunktion.

Hold enheden tør.

Fugtighed og væsker kan beskadige delene eller de elektriske kredsløb i enheden.

Enheden kan anvendes på steder med en omgivende temperatur på 0 °C til 35 °C. Du kan opbevare enheden ved en omgivende temperatur på -20 °C til 50 °C. Brug eller opbevaring af enheden uden for de anbefalede temperaturområder kan beskadige enheden eller nedsætte batteriets levetid.

Undgå at opbevare enheden meget varmt, f.eks. i en bil om sommeren. Det kan få skærmen til at ophøre med at fungere korrekt, beskadige enheden eller få batteriet til at eksplodere.

Se ikke direkte ind i skarpt lys, når du bærer enheden, hvis mobilenheden ikke er isat. Hvis du gør det, kan du skade dit syn.

Brug ikke enheden, hvis der opstår en fejl. Fortsat brug af enheden, når der er opstået fejl, kan medføre ubehag eller personskaade.

Hvis du er allergisk over for maling eller metaldelene på enheden, kan du opleve brænden, eksem eller hævelse af huden. Hvis dette sker, bør du opføre med at anvende enheden og kontakte din læge.

Anvend ikke din enhed på hospitaler, i fly eller i køretøjer, der kan forstyrres af radiofrekvenser. Hvis du gør det, kan der opstå fejlfunktion på udstyret og medføre personskade eller skade på ting.

Ved tilslutning af enheden til andre enheder via Bluetooth, undgå da om muligt at anvende din enhed mindre end 15 cm fra pacemakere, da din enhed kan forstyrre pacemakere.

Beskyt din hørelse og dine ører, når du bruger et headset.



- Hvis du udsættes for høje lyde igennem længere tid, kan din hørelse tage skade.
 - Skru altid ned for lydstyrken, før du sætter et headset til en lydkilde, og brug kun den laveste lydstyrkeindstilling, der er nødvendig, for at du kan høre musikken.
- Sørg for, at headsetkablet ikke er viklet ind i genstande i nærheden.

Anvend ikke enheden, hvis den er revnet eller beskadiget.

Ødelagt glas eller akryl kan forårsage skade på dine hænder og dit ansigt. Tag enheden til et af Samsungs servicecentre for at få den repareret.

Brug producentgodkendte batterier, opladere, tilbehør og forbrugsstoffer.

Samsung kan ikke gøres ansvarlig for brugerens sikkerhed, hvis der anvendes tilbehør eller ekstraudstyr, der ikke er godkendt af Samsung.

Du må ikke modificere, reparere eller adskille din enhed.

Producentens garanti kan bortfalde, hvis en defekt skyldes, at enheden har været ændret eller modificeret. Hvis enheden har behov for service, kan du kontakte et af Samsung servicecentre.

Vær opmærksom på følgende ved rengøring af enheden.

- Aftør enheden og dens objektiv med en ren, blød klud eller en vatpind.
- Brug ikke kemikalier eller rengøringsmidler. Hvis du gør det, kan enhedens yderside blive misfarvet eller korrodere.
- Vask ikke skumpolstringen. Hvis du gør det, kan skumpolstringen blive slidt.

Håndter og bortskaf enheden og opladeren med omtanke.

- Placer aldrig batteriet eller enheden på eller i varmeafgivende apparater, f.eks. mikrobølgeovne, komfurer eller radiatorer.
- Knus eller punkter aldrig enheden.

Lad kun kvalificeret personale servicere din enhed.

Brug af et ikke-autoriseret serviceværksted kan medføre skade på enheden og bevirker, at producentens garanti bortfalder.

Korrekt bortskaffelse af dette produkt



(Elektrisk- og elektronisk affald)

(Kan anvendes i lande med specificerede opsamlingsystemer for affald)

Denne mærkning på produktet, tilbehør eller litteratur indikerer, at produktet og dets elektroniske tilbehør (f.eks. oplader, headset, USB-kabel) ikke må bortskaffes sammen med andet

husholdningsaffald.

For at undgå skadelige miljø- eller sundhedspåvirkninger på grund af ukontrolleret affaldsbortskaffelse skal ovennævnte bortskaffes særskilt fra andet affald og indleveres behørigt til fremme for bæredygtig materialegenvinding.

Forbrugere bedes kontakte kommunen, eller forhandleren, hvor de har købt produktet, for oplysning om, hvor og hvordan de kan indlevere ovennævnte med henblik på miljøforsvarlig genvinding.

Virksomheder bedes kontakte leverandøren og læse betingelserne og vilkårene i købekontrakten. Dette produkt og dets elektroniske tilbehør bør ikke bortskaffes sammen med andet erhvervsaffald.

Du kan finde informationer om Samsungs miljømæssige indsatser og lovmæssige forpligtelser i forhold til det specifikke produkt, som f.eks. REACH, WEEE, batterier, på [samsung.com/uk/aboutsamsung/samsungelectronics/corporatecitizenship/data_corner.html](https://www.samsung.com/uk/aboutsamsung/samsungelectronics/corporatecitizenship/data_corner.html)

Appendiks

Fejlsøgning

Før du kontakter et af Samsungs servicecentre, kan du forsøge en af nedenstående løsninger. Nogle situationer er muligvis ikke relevante for din enhed.

Hvis nedenstående tip ikke løser problemet, bør du kontakte et af Samsungs servicecentre.

Oculus-startskærmen vises ikke, når mobilenheden er sluttet til dit Gear VR

- Sørg for, at mobilenheden er sluttet korrekt til dit Gear VR.
- Sørg for, at mobilenheden er tændt.
- Sørg for, at du har installeret Gear VR-appen (Oculus) til Gear VR på mobilenheden. (s. 27)
- Sørg for, at mobilenhedens batteri er fuldt opladet.

Mobilenheden er varm at røre ved

Når du bruger apps, der kræver mere strøm end normalt, eller når du bruger apps på din enhed i længere tid, kan mobilenheden være varm at røre ved. Når dit Gear VR registrerer en høj temperatur, vises en besked på skærmen, der advarer dig om, at du bør stoppe med at bære dit Gear VR og vente, til det er kølet af. Stop med at bruge dit Gear VR til mobilenheden er kølet af, og fortsæt derefter med at bruge det. Dette er normalt og bør ikke påvirke mobilenhedens levetid eller funktion.

Billedet på skærmen virker vippet eller skråtstillet

Fjern dit Gear VR, og anbring det på en plan overflade med objektiverne vendende fremad og hjulet til fokusjustering øverst. Vent 5-7 sekunder, inden du bruger det igen.

Billedet på skærmen bevæger sig tilfældigt

Dit Gear VR kan blive påvirket af magnetisk støj, der skabes af genstande, som f.eks. computere, tv'er eller elektriske kabler. Undgå brug af dit Gear VR i områder, der påvirkes af magnetisk støj.

Skærmen er ude af fokus

- Sørg for, at dit Gear VR er placeret korrekt på dit ansigt.
- Drej hjulet til fokusjustering, indtil skærmen synes tydelig.

Skærmen bevæges for langt mod venstre eller højre

Sørg for, at enhedsholderen (venstre) er i den korrekte position. Tilslut mobilenheden igen efter at have ført enhedsholderen (venstre) til position A eller B afhængigt af størrelsen på mobilenhedens skærm. (s. 18)

Billedet på skærmen ryster

- Kobl mobilenheden fra dit Gear VR, og tilslut den igen.
- Genstart mobilenheden.

En spilkontrol eller et Bluetooth-headset fungerer ikke

- Sørg for, at Bluetooth-enheden er sluttet til mobilenheden.
- Sørg for, at mobilenheden og den anden Bluetooth-enhed er inden for den maksimale Bluetooth-rækkevidde (10 m).
- Tjek, at batteriet i den tilsluttede Bluetooth-enhed er fuldt opladet.

Ophavsret

Ophavsret © 2016 Samsung Electronics

Denne manual er beskyttet af internationale love om ophavsret.

Ingen del af denne vejledning må uden forudgående skriftlig tilladelse fra Samsung Electronics reproduceres, distribueres, oversættes eller overføres i nogen form eller på nogen måde, elektronisk eller mekanisk, herunder ved fotokopiering, optagelse eller lagring i et søgesystem eller informationslager.

Varemærker

- SAMSUNG og SAMSUNG-logoet er registrerede varemærker tilhørende Samsung Electronics.
- Alle andre varemærker og ophavsrettigheder tilhører de respektive ejere.



Dette er bare begyndelsen

Tak, fordi du har valgt Samsung. Ønsker du at få endnu mere ud af dit Samsung-produkt, dele erfaringer med andre brugere, deltage i konkurrencer og opnå yderligere fordele? Tilmeld dig My Samsung Experience!!
www.samsung.dk/mysamsungexperience

SAMSUNG

Behøver du hjælp, eller har du spørgsmål, er du velkommen til at klikke ind på www.samsung.dk.

Klik på "SUPPORT" => "Hjælp & fejlfinding", og vælg derefter produktgruppe og type.

Alternativt kan du ringe til supporten på telefon 70 70 19 70.