



*Thinking of you*  
**Electrolux**



ESL6211LO

<b>CS</b> MYČKA NÁDOBÍ	NÁVOD K POUŽITÍ	2
<b>DA</b> OPVASKEMASKINE	BRUGSANVISNING	15
<b>FI</b> ASTIANPESUKONE	KÄYTTÖOHJE	30
<b>DE</b> GESCHIRRSPÜLER	BENUTZERINFORMATION	44
<b>HU</b> MOSOGATÓGÉP	HASZNÁLATI ÚTMUTATÓ	59

## OBSAH

1. BEZPEČNOSTNÍ POKYNY .....	3
2. POPIS SPOTŘEBIČE .....	4
3. OVLÁDACÍ PANEĽ .....	5
4. PROGRAMY .....	5
5. FUNKCE .....	6
6. PŘED PRVNÍM POUŽITÍM .....	7
7. DENNÍ POUŽÍVÁNÍ .....	9
8. TIPY A RADY .....	11
9. ČIŠTĚNÍ A ÚDRŽBA .....	11
10. ODSTRAŇOVÁNÍ ZÁVAD .....	12
11. TECHNICKÉ INFORMACE .....	14

## MYSLÍME NA VÁS

Děkujeme, že jste si zakoupili spotřebič značky Electrolux. Vybrali jste si produkt, se kterým jsou spjaty desítky let profesionálních zkušeností a inovací. Tento důmyslný a stylový spotřebič byl navržen s ohledem na jeho uživatele. Kdykoliv jej tak používáte, můžete se spolehnout, že pokaždé dosáhnete skvělých výsledků.

Vítá Vás Electrolux.

**Navštivte naše stránky ohledně:**



Rady ohledně používání, brožury, poradce při potížích, servisních informací:  
[www.electrolux.com](http://www.electrolux.com)



Registrace vašeho spotřebiče, kterou získáte lepší servis:  
[www.RegisterElectrolux.com](http://www.RegisterElectrolux.com)



Nákupu příslušenství, spotřebního materiálu a originálních náhradních dílů pro váš spotřebič:  
[www.electrolux.com/shop](http://www.electrolux.com/shop)

## PÉČE O ZÁKAZNÍKY A SERVIS

Doporučujeme používat originální náhradní díly.

Při kontaktu se servisním střediskem se ujistěte, že máte k dispozici následující údaje.

Tyto informace jsou uvedeny na typovém štítku. Model, výrobní číslo (PNC), sériové číslo.



Upozornění / Důležité bezpečnostní informace.



Všeobecné informace a rady



Upozornění k ochraně životního prostředí

Změny vyhrazeny.

# 1. BEZPEČNOSTNÍ POKYNY

Tento návod si pečlivě přečtěte ještě před instalací spotřebiče a jeho prvním použitím. Výrobce nezodpovídá za škody a zranění způsobená nesprávnou instalací či chybným používáním. Návod k použití vždy uchovávejte spolu se spotřebičem pro jeho budoucí použití.

## 1.1 Bezpečnost dětí a postižených osob



### UPOZORNĚNÍ

Hrozí nebezpečí udušení, úrazu nebo jiných trvalých následků.

- Nedovolte, aby spotřebič používaly osoby, včetně dětí, se zhoršenými fyzickými a smyslovými schopnostmi, sníženými mentálními funkcemi nebo nedostatkem zkušeností a znalostí. Takové osoby mohou spotřebič používat jen pod dozorem nebo vedením osob odpovědných za jejich bezpečnost.
- Nenechte děti hrát si se spotřebičem.
- Všechny obaly uschovejte z dosahu dětí.
- Všechny prací prostředky uschovejte z dosahu dětí.
- Jsou-li dvířka spotřebiče otevřená, nedovolte dětem a domácím zvířatům, aby se k němu přibližovali.

## 1.2 Instalace

- Odstraňte veškerý obalový materiál.
- Poškozený spotřebič neinstalujte ani nepoužívejte.
- Neinstalujte nebo nepoužívejte spotřebič tam, kde může teplota klesnout pod 0 °C.
- Řiďte se pokyny k instalaci dodanými spolu s tímto spotřebičem.
- Ujistěte se, že je spotřebič namontován pod nebo vedle bezpečných konstrukcí.

## Připojení k elektrické síti



### UPOZORNĚNÍ

Hrozí nebezpečí požáru nebo úrazu elektrickým proudem.

- Spotřebič musí být uzemněn.
- Zkontrolujte, zda údaje o napájení na typovém štítku souhlasí s parametry elektrické sítě. Pokud tomu tak není, obraťte se na elektrikáře.

- Vždy používejte správně instalovanou síťovou zásuvku s ochranou proti úrazu elektrickým proudem.
- Nepoužívejte rozbočovací zástrčky ani prodlužovací kabely.
- Dbejte na to, abyste nepoškodili napájecí kabel a síťovou zástrčku. Jestliže potřebujete vyměnit přívodní kabel, musí výměnu provést autorizované servisní středisko.
- Síťovou zástrčku zapojte do síťové zásuvky až na konci instalace spotřebiče. Po instalaci musí zůstat síťová zástrčka nadále dostupná.
- Neodpojujte spotřebič ze zásuvky tahem za kabel. Vždy tahejte za zástrčku.
- Nedotýkejte se napájecího kabelu či síťové zástrčky mokryma rukama.
- Tento spotřebič je v souladu s směnicemi EEC.

## Vodovodní přípojka

- Dbejte na to, abyste hadice nepoškodili.
- Před připojením spotřebiče k novým hadicím nebo k hadicím, které nebyly dlouho používány, nechte vodu na několik minut odtéct, dokud nebude čistá.
- Při prvním použití spotřebiče se ujistěte, že nedochází k únikům vody.
- Přívodní hadice s opláštěním je vybavena bezpečnostním ventilem a vnitřním síťovým kabelem.

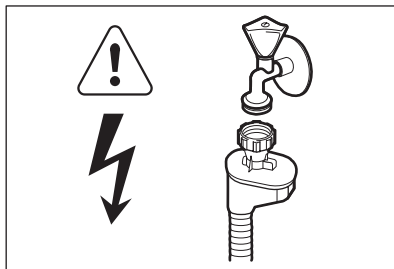

### UPOZORNĚNÍ

Nebezpečné napětí.

- Jestliže se přívodní hadice poškodí, okamžitě vytáhněte síťovou zástrčku ze zásuvky. Zkontaktujte servisní středisko, aby vám přívodní hadici vyměnilo.

### 1.3 Použití spotřebiče

- Tento spotřebič je určen pro použití v domácnosti a pro následující způsoby použití:
  - Kuchyňky pro zaměstnance v obchodech, kancelářích a jiných pracovních prostředích
  - Farmářské domy
  - Pro zákazníky hotelů, motolů a jiných ubytovacích zařízení
  - Penziony a ubytovny.



#### UPOZORNĚNÍ

Hrozí nebezpečí zranění, popálení, úrazu elektrickým proudem nebo požáru.

- Neměňte technické parametry tohoto spotřebiče.
- Nože a další nástroje s ostrými špičkami vkládejte do košíčku na příbory špičkou dolů nebo vodorovně.
- Nenechávejte dvířka spotřebiče otevřená bez dozoru, aby na ně nikdo nespadol.
- Na otevřená dvířka si nesedejte, ani si na ně nestoupejte.
- Mýcí prostředky pro myčky jsou nebezpečné. Řiďte se bezpečnostními pokyny uvedenými na balení mycího prostředku.

- Nepijte ani si nehrajte s vodou ve spotřebiči.
- Nádobí ze spotřebiče nevyjímejte, dokud se nedokončí program. Na nádobí mohou být zbytky mycího prostředku.
- Pokud během probíhajícího programu otevřete dvířka spotřebiče, může dojít k uvolnění horké páry.
- Do spotřebiče, do jeho blízkosti nebo na spotřebič neumisťujte hořlavé předměty nebo předměty obsahující hořlavé látky.
- K čištění spotřebiče nepoužívejte proud vody nebo páru.

### 1.4 Likvidace



#### UPOZORNĚNÍ

Hrozí nebezpečí úrazu či udušení.

- Odpojte spotřebič od elektrické sítě.
- Odřízněte a vyhodte síťový kabel.
- Odstraňte dveřní západku, abyste zabránili uvěznění dětí a domácích zvířat ve spotřebiči.

## 2. POPIS SPOTŘEBIČE

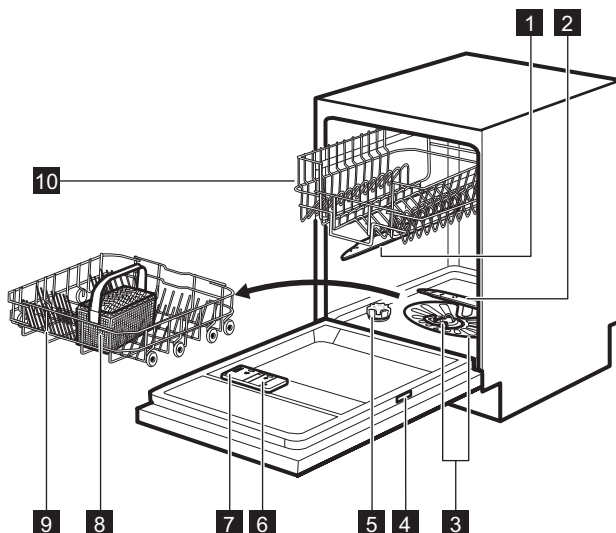

- |                                   |                                     |
|-----------------------------------|-------------------------------------|
| <b>1</b> Horní oštrikovací rameno | <b>6</b> Dávkovač leštidla          |
| <b>2</b> Dolní oštrikovací rameno | <b>7</b> Dávkovač mycího prostředku |
| <b>3</b> Filtry                   | <b>8</b> Košíček na přibory         |
| <b>4</b> Typový štítek            | <b>9</b> Dolní koš                  |
| <b>5</b> Zásobník na sůl          | <b>10</b> Horní koš                 |

### 3. OVLÁDACÍ PANEL

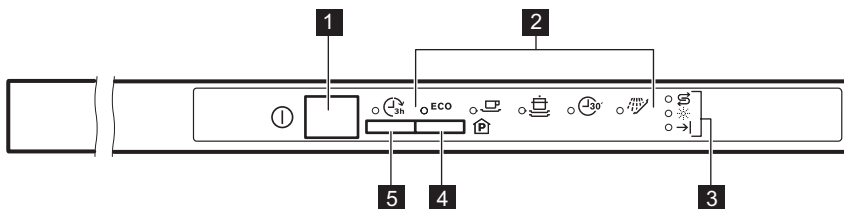



- |                             |                                  |
|-----------------------------|----------------------------------|
| <b>1</b> Tlačítko Zap/Vyp   | <b>4</b> Tlačítko <b>Program</b> |
| <b>2</b> Kontrolky programů | <b>5</b> Tlačítko <b>Delay</b>   |
| <b>3</b> Kontrolky          |                                  |

Kontrolky	Popis
→	Kontrolka konce programu.
☼	Kontrolka stavu leštidla. Nikdy v průběhu programu nesvítí.
⤵	Kontrolka množství soli. Nikdy v průběhu programu nesvítí.

### 4. PROGRAMY

Program 1)	Stupeň znečištění Druh náplně	Fáze programu	Délka (min)	Energie (kWh)	Voda (l)
<b>ECO 2)</b>	Normálně znečištěné Nádobí a přibory	Předmytí Mytí 50 °C Oplachy Sušení	195	1.02	11
	Normálně znečištěné Nádobí a přibory	Předmytí Mytí 65 °C Oplachy Sušení	100 - 110	1.2 - 1.6	15 - 16

Program 1)	Stupeň znečištění Druh náplně	Fáze programu	Délka (min)	Energie (kWh)	Voda (l)
	Velmi znečištěné Nádobí, příbory, hrnce a pánve	Předmytí Mytí 70 °C Oplachy Sušení	130 - 150	1.3 - 1.4	13 - 15
	Čerstvě znečištěné Nádobí a příbory	Mytí 60 °C Oplach	30	0.8	9
	Vše	Předmytí	14	0.1	4

- 1) Hodnoty se mohou měnit v závislosti na tlaku a teplotě vody, na kolísání v dodávce proudu, na zvolených funkcích a na množství nádobí.
- 2) Tento program nabízí nejúspornější spotřebu vody a energie při mytí normálně znečištěného nádobí a příborů. (Jedná se o standardní program pro zkušebny.)
- 3) U tohoto programu můžete umýt čerstvě znečištěné nádobí. Tento program nabízí dobré výsledky mytí při krátké době programu.
- 4) Pomocí tohoto programu nádobí rychle opláchnete. Zabráníte tak přilepení zbytků jídla na nádobí a nepříjemnému zápachu vycházejícímu ze spotřebiče.  
Pro tento program nepoužívejte mycí prostředek.

#### Informace pro zkušebny

Pro všechny potřebné informace ohledně testu výkonnosti zašlete e-mail na:

[info.test@dishwasher-production.com](mailto:info.test@dishwasher-production.com)

Poznámenejte si výrobní číslo (PNC) uvedené na typovém štítku.

## 5. FUNKCE



### 5.1 Zvuková signalizace

Zvuková signalizace zazní v případě poruchy spotřebiče a není možné ji vypnout.

Další zvuková signalizace se také spustí po dokončení programu. Zvuková signalizace je ve výchozím nastavení vypnutá, ale je možné ji zapnout.

#### Jak zapnout zvukovou signalizaci na konci programu

1. Stisknutím tlačítka Zap/Vyp zapnete spotřebič.
2. Případně použijte funkci Reset.
3. Stiskněte a podržte **Program**, dokud nezačne kontrolka programu **ECO** blikat a kontrolka programu  se trvale nerozsvítí.
4. Okamžitě stiskněte **Program**.
  - Kontrolka programu **ECO** se trvale rozsvítí.

- Kontrolka programu  začne blikat.
5. Počkejte, dokud kontrolka programu **ECO** nezhasne. Kontrolka programu  dále bliká.
  6. Stiskněte **Program**. Rozsvítí se kontrolka konce programu. Zazní zvuková signalizace konce programu.
  7. Stisknutím tlačítka Zap/Vyp spotřebič vypnete a potvrdíte nastavení.

#### Jak opět vypnout zvukovou signalizaci na konci programu

1. Viz „Jak zapnout zvukovou signalizaci na konci programu“ a řiďte se postupem od kroku (1) po krok (5). Kontrolka konce programu svítí.
2. Stiskněte **Program**. Kontrolka konce programu zhasne. Zvuková signalizace na konci programu je vypnuta.

3. Stisknutím tlačítka Zap/Vyp spotřebič vypnete a potvrdíte nastavení.

## 6. PŘED PRVNÍM POUŽITÍM

1. Ujistěte se, zda nastavený stupeň změkčovače vody odpovídá tvrdosti vody ve vaší oblasti. Pokud ne, nastavte změkčovač vody. Přesný stupeň tvrdosti vody ve vaší oblasti zjistíte u místního vodárenského podniku.
2. Naplňte zásobník na sůl.
3. Naplňte dávkovač leštidla.
4. Otevřete vodovodní kohoutek.
5. Během provozu mohou ve spotřebiči zůstat zbytky. Odstraníte je spuštěním libovolného programu. Nepoužívejte mycí prostředek a nevkládějte nic do košů.



### 6.1 Seřízení změkčovače vody

Tvrdość vody			Změkčovač vody nastavení	
Německé stupně (°dH)	Francouzské stupně (°fH)	mmol/l	Clarkovy stupně	Úroveň
47 - 50	84 - 90	8,4 - 9,0	58 - 63	10
43 - 46	76 - 83	7,6 - 8,3	53 - 57	9
37 - 42	65 - 75	6,5 - 7,5	46 - 52	8
29 - 36	51 - 64	5,1 - 6,4	36 - 45	7
23 - 28	40 - 50	4,0 - 5,0	28 - 35	6
19 - 22	33 - 39	3,3 - 3,9	23 - 27	5 1)
15 - 18	26 - 32	2,6 - 3,2	18 - 22	4
11 - 14	19 - 25	1,9 - 2,5	13 - 17	3
4 - 10	7 - 18	0,7 - 1,8	5 - 12	2
< 4	< 7	< 0,7	< 5	12)

1) Výchozí nastavená poloha.

2) Při tomto stupni sůl nepoužívejte.

### 6.2 Elektronické nastavení

1. Stisknutím tlačítka Zap/Vyp zapnete spotřebič.
2. Případně použijte funkci Reset.
3. Stiskněte a podržte **Program**, dokud nezačne kontrolka programu **ECO** blikat a kontrolka programu  se trvale nerozsvítí.
4. Počkejte, dokud kontrolka programu  nezhasne a kontrolka konce programu nezačne blikat. Kontrolka programu **ECO** dále bliká.
5. Stiskněte **Program**. Začne blikat kontrolka konce programu. Přerušované blikání kontrolky konce programu signalizuje aktuálně nastavený stupeň.
  - Např. 5 bliknutí + pauza + 5 bliknutí = stupeň 5.
6. Opětovným stisknutím **Program** změňte nastavení. Každým stisknutím **Program** se zvýší číslo stupně.
7. Stisknutím tlačítka Zap/Vyp spotřebič vypnete a potvrdíte nastavení.

### 6.3 Plnění zásobníku na sůl

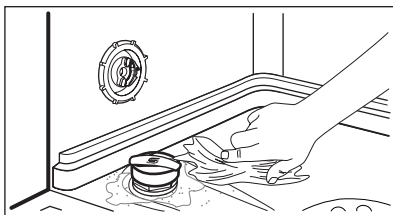
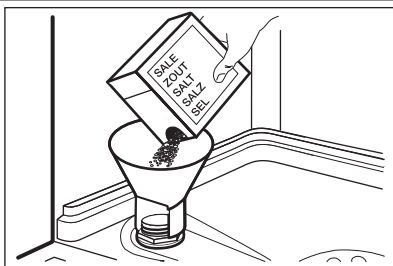

1. Otočením víčka směrem doleva otevřete zásobník na sůl.
2. Do zásobníku na sůl nalijte 1 l vody (pouze při prvním plnění).
3. Naplňte zásobník na sůl solí do myčky.
4. Odstraňte sůl, která se vysypala okolo zásobníku na sůl.
5. Otočením víčka směrem doprava zásobník na sůl zavřete.



#### POZOR

Při plnění může ze zásobníku na sůl unikat voda nebo sůl. Nebezpečí koroze. Po naplnění zásobníku na sůl ji zabráníte spuštěním programu.

### 6.4 Plnění dávkovače leštidla

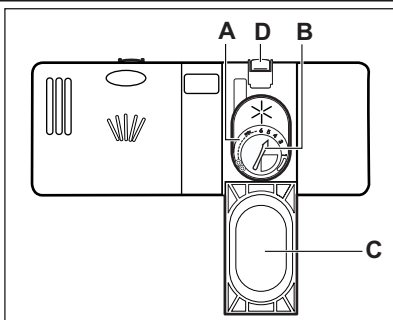

1. Stiskněte uvolňovací tlačítko (D) a otevřete víčko (C).
2. Naplňte dávkovač leštidla (A), maximálně však po značku „MAX“.
3. Rozlité leštidlo setřete savým hadříkem, aby se netvořilo přílišné množství pěny.
4. Zavřete víko. Ujistěte se, že se uvolňovací tlačítko zaklapne zpět.



Voličem můžete nastavit dávkované množství (B) jeho otočením do polohy 1 (nejmenší množství) až 4 nebo 6 (největší množství).

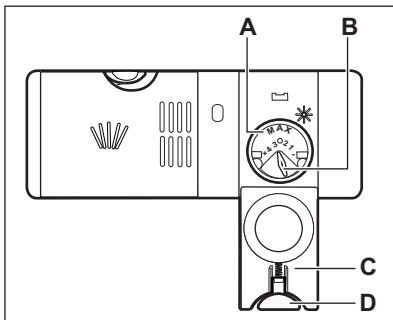

## 7. DENNÍ POUŽÍVÁNÍ

- Otevřete vodovodní kohoutek.
- Stisknutím tlačítka Zap/Vyp zapnete spotřebič.
  - Pokud kontrolka stavu soli svítí, doplňte zásobník na sůl.
  - Pokud kontrolka stavu leštidla svítí, doplňte dávkovač leštidla.
- Naplňte koše.
- Přidejte mycí prostředek.
- Nastavte a spusťte správný program pro daný druh náplně a stupeň znečištění.

### 7.1 Použití mycího prostředku

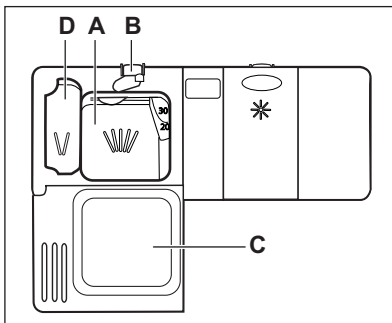

- Stiskněte uvolňovací tlačítko (B) a otevřete víčko (C).
- Mycím prostředkem naplňte komoru (A).
- Pokud program zahrnuje fázi předmytí, přidejte trochu mycího prostředku do komory (D).
- Pokud používáte mycí tablety, vložte tabletu do komory (A).
- Zavřete víko. Ujistěte se, že se uvolňovací tlačítko zaklapne zpět.

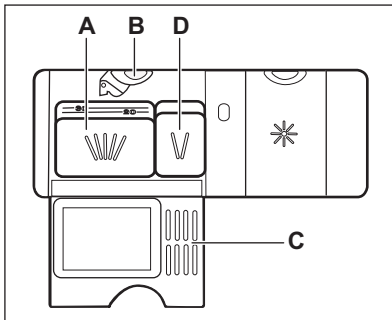

### 7.2 Použití kombinovaných mycích tablet

Když používáte tablety, které obsahují sůl a leštidlo, zásobník na sůl a dávkovač leštidla neplňte. Kontrolka stavu leštidla se rozsvítí vždy, když je dávkovač leštidla prázdný.

- Nastavte změkčovač vody na nejnižší stupeň.
  - Nastavte dávkovač leštidla do nejnižší polohy.
- Chcete-li použít kombinované mycí tablety před tím, než začnete odděleně používat mycí prostředek, sůl do myčky a leštidlo, postupujte následovně:
- Stisknutím tlačítka Zap/Vyp spotřebič zapnete.
  - Nastavte změkčovač vody na nejvyšší stupeň.
  - Ujistěte se, že je zásobník na sůl a dávkovač leštidla plný.
  - Spusťte nejkratší program s oplachovací fází bez mycího prostředku a bez nádobí.

5. Nastavte změkčovač vody podle tvrdosti vody ve vaší oblasti.
6. Seřídte dávkování leštidla.

## 7.3 Nastavení a spuštění programu

### Funkce Reset

U některých nastavení je nutné, aby byl spotřebič v uživatelském režimu. Spotřebič je v uživatelském režimu, jestliže všechny kontrolky programu svítí. Spotřebič nastavíte do uživatelského režimu použitím funkce Reset.

1. Stiskněte a podržte tlačítko programu, dokud se nerozsvítí všechny kontrolky programů.

### Spuštění programu bez odloženého startu

1. Otevřete vodovodní kohoutek.
2. Stisknutím tlačítka Zap/Vyp zapnete spotřebič.
3. Několikrát stiskněte **Program**, dokud nesvítí pouze kontrolka vámi požadovaného programu.
4. Zavřete dvířka spotřebiče. Program se spustí.

### Spuštění programu s odloženým startem

1. Nastavte program.
2. Stisknutím tlačítka **Delay** odložíte spuštění programu o tři hodiny.
  - Rozsvítí se kontrolka Delay.
3. Zavřete dvířka spotřebiče. Spustí se odpočet.
  - Po dokončení odpočtu se spustí nastavený program.

### Otevření dvířek za chodu spotřebiče

Otevřením dvířek zastavíte chod spotřebiče. Když dvířka opět zavřete, bude spotřebič pokračovat od okamžiku přerušování.

### Zrušení odloženého startu během jeho odpočítávání

Když zrušíte odložený start, musíte opět nastavit program a jeho funkce.

1. Stiskněte a podržte **Program**, dokud se nerozsvítí všechny kontrolky programů a dokud neblíká kontrolka konce programu.

### Zrušení programu

Použijte funkci Reset.



Před spuštěním nového programu zkontrolujte, zda je v dávkovači mycí prostředek.

### Na konci programu

Rozsvítí se kontrolka konce programu.

1. Stisknutím tlačítka Zap/Vyp spotřebič vypne.
2. Zavřete vodovodní kohoutek.



Pokud nestisknete tlačítko Zap/Vyp, funkce AUTO OFF spotřebič po několika minutách od konce programu automaticky vypne. Snižuje se tak spotřeba energie.

### Důležité upozornění

- Nádobí před vyjmutím ze spotřebiče nechte vychladnout. Horké nádobí se snadněji poškodí.
- Nejprve vyjměte nádobí z dolního koše, a potom z koše horního.
- Na stěnách a dvířkách spotřebiče může být voda. Nerezový povrch chladne rychleji než nádobí.

## 8. TIPY A RADY

### 8.1 Změkčovač vody

Tvrdá voda obsahuje velké množství minerálů, které mohou způsobit poškození spotřebiče a špatné výsledky mytí. Změkčovač vody tyto minerály neutralizuje.

Sůl do myčky udržuje změkčovač vody čistý a v dobrém stavu. Je důležité nastavit správný stupeň změkčovače vody. Zajistíte tak, že změkčovač vody bude používat správné množství soli do myčky a vody.

### 8.2 Použití soli, leštidla a mycího prostředku

- Používejte pouze sůl, leštidlo a mycí prostředek určený pro myčky nádobí. Jiné výrobky by mohly spotřebič poškodit.
- Leštidlo během poslední oplachovací fáze umožňuje usušení nádobí bez šmouh a skvrn.
- Kombinované tablety obsahují mycí prostředek, leštidlo a další přísady. Ujistěte, že jsou tyto tablety vhodné pro tvrdost vody ve vaší oblasti. Řiďte se pokyny na balení výrobků.
- Mycí tablety se u krátkých programů zcela nerozpustí. Abyste zabránili usazování zbytků mycího prostředku na nádobí, doporučujeme používat tablety s dlouhými programy.



Nepoužívejte větší množství mycího prostředku, než je správné. Řiďte se pokyny na balení mycího prostředku.

### 8.3 Plnění košů



Viz příložený leták s příklady plnění košů.

- Spotřebič používejte pouze k mytí nádobí, které je bezpečné mýt v myčce.

- Do spotřebiče nevkládejte předměty vyrobené ze dřeva, rohoviny, hliníku mědi nebo cínu.
- Nevkládejte do spotřebiče předměty, které sají vodu (houby, hadry).
- Z nádobí odstraňte zbytky jídla.
- Připálené zbytky jídel snadno odstraníte, když hrnce a pánve necháte před vložením do spotřebiče odmočit ve vodě.
- Duté nádobí (např. šálky, sklenice, hrnce) pokládejte dnem vzhůru.
- Dbejte na to, aby se nádobí nebo příbory nelepily k sobě. Lžice smíchejte s ostatními příbory.
- Přesvědčte se, že se sklenice vzájemně nedotýkají.
- Malé kusy nádobí vložte do košíčku na příbory.
- Lehké kusy nádobí vložte do horního koše. Zajistěte, aby se jednotlivé kusy nádobí nehybaly.
- Před spuštěním programu zkontrolujte, zda se ostříkovací ramena mohou volně otáčet.

### 8.4 Před spuštěním programu

#### Zkontrolujte, zda:

- Filtry jsou čisté a správně nainstalované.
- Ostříkovací ramena nejsou zanesená.
- Rozmístění nádobí v koších je správné.
- Program je vhodný pro daný druh náplně a stupeň znečištění.
- Používá se správné množství mycího prostředku.
- Je doplněna sůl do myčky a leštidlo (pokud nepoužíváte kombinované mycí tablety).
- Víčko zásobníku na sůl je dotažené.

## 9. ČIŠTĚNÍ A ÚDRŽBA



#### UPOZORNĚNÍ

Před čištěním nebo údržbou spotřebič vždy vypněte a vytáhněte síťovou zástrčku ze zásuvky.



Zanesené filtry a ucpaná ostříkovací ramena snižují výsledky mytí. Pravidelně je kontrolujte a v případě potřeby je vyčistěte.

## 9.1 Čištění filtrů

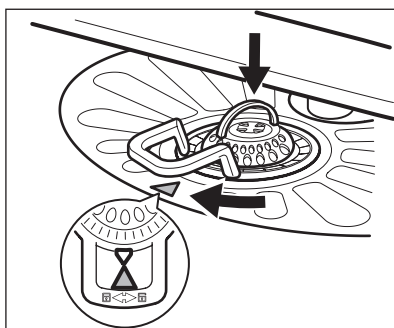
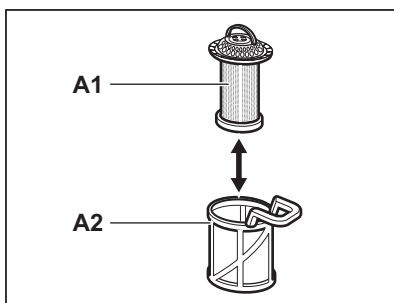
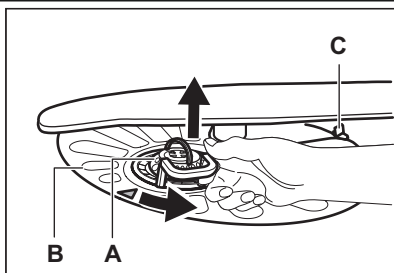

1. Otočte filtrem (A) proti směru hodinových ručiček a vyndejte jej.

2. Filtř (A) rozmontujte oddělením částí (A1) a (A2).

3. Vyměňte filtr (B).

4. Filtry vyčistěte vodou.

5. Než vložíte filtr (B) zpět, zkontrolujte, zda ve sběrné jínce nebo kolem ní nejsou žádné zbytky jídel a nečistot.

6. Filtř (B) musí být správně umístěn pod dvěma úchytkami (C).

7. Sestavte filtr (A) vložte jej zpět na jeho místo ve filtru (B). Otočte jím po směru hodinových ručiček, dokud se nezajistí.



Nesprávné umístění filtrů může mít z následek špatné výsledky mytí a poškození spotřebiče.

## 9.2 Čištění ostřikovacích ramen

Ostřikovací ramena nevyjímejte.

Jestliže se otvory v ostřikovacích ramenech zanesou nečistotami, odstraňte je úzkým špičatým předmětem.

## 9.3 Čištění vnějších ploch

Vyčistěte spotřebič vlhkým měkkým hadrem.

Používejte pouze neutrální mycí prostředky. Nepoužívejte prostředky s drsnými částicemi, drátěnky nebo rozpouštědla.

## 10. ODSTRAŇOVÁNÍ ZÁVAD

Spotřebič nezačne pracovat nebo se během provozu zastavuje.

Před kontaktováním servisního střediska se pokuste závadu odstranit sami pomocí níže uvedených informací.

U některých problémů bliká kontrolka konce programu přerušovaně, a signalizuje tak výstražný kód.

Výstražný kód	Problém
<ul style="list-style-type: none"> <li>Kontrolka konce programu jednou přerušovaně zabliká.</li> <li>Jednou zazní přerušovaný zvukový signál.</li> </ul>	Spotřebič se neplní vodou.
<ul style="list-style-type: none"> <li>Kontrolka konce programu dvakrát přerušovaně zabliká.</li> <li>Dvakrát zazní přerušovaný zvukový signál.</li> </ul>	Spotřebič nevypouští vodu.
<ul style="list-style-type: none"> <li>Kontrolka konce programu třikrát přerušovaně zabliká.</li> <li>Třikrát zazní přerušovaný zvukový signál.</li> </ul>	Je aktivován bezpečnostní systém proti vyplavení.



#### UPOZORNĚNÍ

Před kontrolou spotřebič vypněte.

Problém	Možné řešení
Nelze zapnout spotřebič.	Ujistěte se, že je zástrčka zapojená do síťové zásuvky.  Ujistěte se, že není poškozená domovní pojistka či jistič.
Nespustil se program.	Přesvědčte se, že jsou dvířka spotřebiče zavřená.  Pokud je nastavený odložený start, zrušte jej nebo vyčkejte do konce odpočtu.
Spotřebič se neplní vodou.	Zkontrolujte, zda je vodovodní kohoutek otevřený.  Ujistěte se, že není příliš malý tlak na přívodu vody. Ohledně těchto informací se obraťte na místní vodárenský podnik.  Ujistěte se, že není zanesený vodovodní kohoutek.  Ujistěte se, že není zanesený filtr v přívodní hadici.
Spotřebič nevypouští vodu.	Ujistěte se, že přívodní hadice není přehnutá či přiskřípnutá.  Ujistěte se, že vypouštěcí hadice není přehnutá či přiskřípnutá.
Je aktivován bezpečnostní systém proti vyplavení.	Zavřete vodovodní kohoutek a obraťte se na autorizované servisní středisko.

Po kontrole spotřebič zapněte. Program bude pokračovat od okamžiku, ve kterém byl přerušen. Pokud se problém objeví znovu, obraťte se na autorizované servisní středisko. Pokud se zobrazí jiné výstražné kódy, kontaktujte autorizované servisní středisko.

## 10.1 Pokud není nádobí dostatečně umyté nebo usušené

### Na nádobí a skle jsou bílé šmouhy nebo modravý potah

- Uvolňuje se příliš velké množství leštidla. Nastavte volič leštidla na nižší stupeň.
- Nadměrné množství mycího prostředku.

**Skvrny a zaschlé vodní kapky na sklenicích a nádobí**

- Uvolňuje se příliš malé množství leštidla. Nastavte volič leštidla na vyšší stupeň.
- Příčinou může být kvalita mycího prostředku.

**Nádobí je vlhké**

- Program neobsahuje sušicí fázi nebo obsahuje pouze sušicí fázi při nízké teplotě.

- Dávkovač leštidla je prázdný.
- Příčinou může být kvalita leštidla.



Ostatní možné příčiny viz „RADY A TIPY“.

## 11. TECHNICKÉ INFORMACE

Rozměry	Šířka / Výška / Hloubka (mm)	596 / 818 -898 / 555
Připojení k elektrické síti	Viz typový štítek.	
	Napětí	220 - 240 V
	Frekvence	50 Hz
Tlak přívodu vody	Min. / max. (bar / MPa)	(0,5 / 0,05) / (8 / 0,8 )
Přívod vody <sup>1)</sup>	Studená nebo teplá voda <sup>2)</sup>	max. 60 °C
Kapacita	Jídelní soupravy	12
Příkon	Režim zapnuto	0.50 W
	Režim vypnuto	0.50 W

<sup>1)</sup> Přívodní hadici připojte ke kohoutku se závitem 3/4".

<sup>2)</sup> Pokud odebíráte horkou vodu z alternativních zdrojů (např. solární panely, větrná energie), použijte tuto horkou vodu ke snížení spotřeby energie.

## 12. POZNÁMKY K OCHRANĚ ŽIVOTNÍHO PROSTŘEDÍ

Recyklujte materiály označené symbolem .

Obaly vyhoďte do příslušných odpadních kontejnerů k recyklaci.

Pomáhejte chránit životní prostředí a lidské zdraví a recyklovat elektrické a elektronické

spotřebiče určené k likvidaci. Spotřebiče označené příslušným symbolem nelikvidujte spolu s domovním odpadem. Spotřebič odevzdejte v místním sběrném dvoře nebo kontaktujte místní úřad.

# INDHOLD

1. SIKKERHEDSANVISNINGER . . . . .	16
2. PRODUKTBESKRIVELSE . . . . .	18
3. BETJENINGSPANEL . . . . .	18
4. PROGRAMMER . . . . .	19
5. TILVALG . . . . .	20
6. FØR IBRUGTAGNING . . . . .	20
7. DAGLIG BRUG . . . . .	23
8. RÅD . . . . .	25
9. VEDLIGEHOLDELSE OG RENGØRING . . . . .	25
10. FEJLFINDING . . . . .	27
11. TEKNISK INFORMATION . . . . .	28

## VI TÆNKER PÅ DIG

Tak for dit køb af et Electrolux-apparat. Du har valgt et produkt, som giver dig årtiers professionel erfaring og innovation på én gang. Genialt og elegant. Det er designet med dig i tankerne. Så uanset hvornår du bruger det, kan du være sikker på, at du får fantastiske resultater hver gang.

Velkommen til Electrolux.

### Besøg vores websted for at:



Få rådgivning, brochurer, fejlfinding, serviceinformation:  
**[www.electrolux.com](http://www.electrolux.com)**



Registrere dit produkt for bedre service:  
**[www.RegisterElectrolux.com](http://www.RegisterElectrolux.com)**



Købe tilbehør, forbrugsvarer og originale reservedele til dit apparat:  
**[www.electrolux.com/shop](http://www.electrolux.com/shop)**

## KUNDEPLEJE OG SERVICE

Vi anbefaler brugen af originale reservedele.

Sørg for at have følgende data tilgængelig, når du kontakter service.

Du finder oplysningerne på maskinens typeskilt. Model, PNC, Serienummer.



Advarsel /Forsigtig-Sikkerhedsanvisninger.



Generelle oplysninger og tips



Miljøoplysninger

Ret til ændringer uden varsel forbeholdes.

# 1. SIKKERHEDSANVISNINGER

Læs brugsanvisningen grundigt, før apparatet installeres og tages i brug. Producenten kan ikke drages til ansvar, hvis apparatet installeres forkert og anvendelsen forårsager skade. Opbevar altid brugsanvisningen sammen med apparatet til eventuel fremtidig brug.

## 1.1 Sikkerhed for børn og andre udsatte personer



### ADVARSEL

Risiko for kvælning, personskade eller permanent invaliditet.

- Lad ikke personer, herunder børn, med nedsat fysisk sansesapparat, nedsatte mentale evner eller manglende erfaring og viden betjene maskinen. De skal være under opsyn af en person, der har ansvaret for deres sikkerhed, eller instrueres i at bruge maskinen.
- Børn må ikke lege med apparatet.
- Opbevar al emballage utilgængeligt for børn.
- Opbevar alle opvaskemidler utilgængeligt for børn.
- Lad ikke børn og husdyr komme tæt på apparatet, mens lugen er åben.

## 1.2 Installation

- Fjern al emballagen.
- Undlad at installere eller bruge et beskadiget apparat.
- Stil eller brug ikke apparatet et sted, hvor temperaturen kommer under 0 °C.
- Følg den medfølgende brugsanvisning.
- Sørg for, apparatet er installeret under og opad stabile køkkenelementer.

## Tilslutning, el



### ADVARSEL

Risiko for brand og elektrisk stød.

- Apparatet skal tilsluttes strøm m/jord, jvf. Stærkstrømsreglementet.
- Sørg for, at de elektriske data på typeskiltet svarer til strømforsyningen. Hvis det ikke er tilfældet, skal du kontakte en elektriker.

- Brug altid en korrekt monteret lovlig tilslutningskontakt.
- Brug ikke multistik-adaptere og forlængerledninger.
- Pas på, du ikke beskadiger vægstikket og ledningen. Hvis der bliver behov for at udskifte apparatets netledning, skal det udføres af Electrolux Service A/S.
- Sæt først netstikket i stikkontakten ved installationens afslutning. Sørg for, at der er adgang til elstikket efter installationen.
- Undgå at slukke for apparatet ved at trække i ledningen. Tag altid selve netstikket ud af kontakten.
- Undgå at berøre netledningen eller netstikket, hvis du har våde hænder.
- Apparatet er i overensstemmelse med EU-direktiverne.

## Tilslutning, vand

- Pas på du ikke beskadiger vandslangerne.
- Inden du tilslutter apparatet til nye rør eller rør, som ikke har været i brug i lang tid, skal du lade vandet løbe, indtil det bliver klart.
- Kontrollér, at der ikke er nogen utætheder, første gang du bruger apparatet.
- Tilløbsslangen har en sikkerhedsventil og en kappe med et indvendigt elkabel.

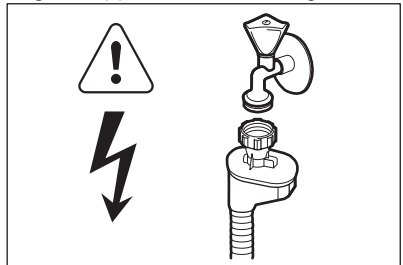

### ADVARSEL

Højspænding.

- Hvis tilløbsslangen beskadiges, skal stikket straks tages ud af stikkontakten. Kontakt det lokale servicecenter for at få udskiftet tilløbsslangen.

### 1.3 Brug

- Dette apparat er beregnet til husholdningsbrug eller lignende anvendelse, som f.eks.:
  - Kantineområder i butikker, på kontorer og i andre arbejdsmiljøer
  - Gæstehuse
  - Af kunder på hoteller, moteller og andre miljøer af indkvarteringstypen
  - Miljøer af Bed and Breakfast-typen.



#### **ADVARSEL**

Risiko for personskade, forbrændinger, elektrisk stød eller brand.

- Apparatets specifikationer må ikke ændres.
- Læg knive og bestik med skarpe spidser i bestikkurven med spidserne vendt nedad eller læg dem vandret.
- Lad ikke apparatets låge stå åben uden opsyn for at undgå, at nogen falder over den.
- Undgå at sidde eller stå på den åbne låge.
- Opvaskemidler er farlige. Følg sikkerhedsanvisningen på opvaskemidlets emballage.

- Drik og leg ikke med vandet i apparatet.
- Tag ikke opvasken ud af apparatet, før opvaskeprogrammet er slut. Der kan være opvaskemiddel på servicet.
- Der kan komme meget varm damp ud af apparatet, hvis du åbner lågen, mens programmet er i gang.
- Undlad at bruge brændbare produkter eller ting, der er fugtet med brændbare produkter, i apparatet eller i nærheden af eller på dette.
- Undlad at bruge højtryksrensere eller damp til at rengøre apparatet.

### 1.4 Bortskaffelse



#### **ADVARSEL**

Risiko for personskade eller kvælning.

- Tag stikket ud af kontakten.
- Klip elledningen af, og kassér den.
- Fjern lågens lås, så børn og kæledyr ikke kan blive lukket inde i apparatet.

## 2. PRODUKTBEKRIVELSE

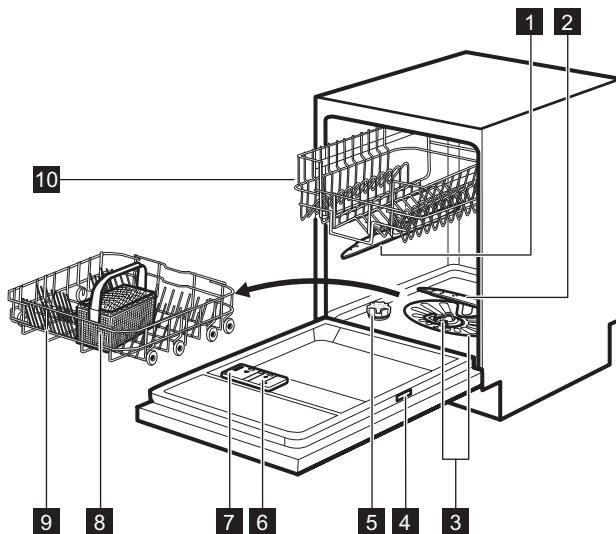

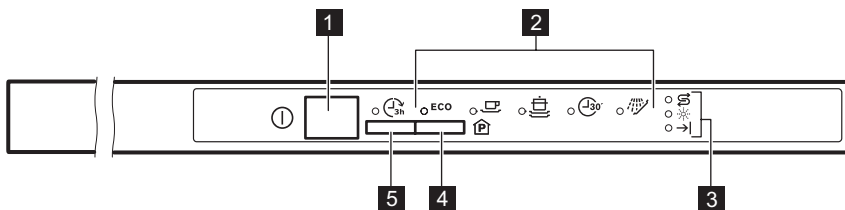

- |                            |   |
|----------------------------|---|
| <b>1</b> Øverste spulearm  | <b>6</b> Beholder til afspændingsmiddel |
| <b>2</b> Nederste spulearm | <b>7</b> Beholder til vaskemiddel       |
| <b>3</b> Filtre            | <b>8</b> Bestikkur                      |
| <b>4</b> Mærkeplade        | <b>9</b> Nederste kurv                  |
| <b>5</b> Saltbeholder      | <b>10</b> Øverste kurv                  |

## 3. BETJENINGSPANEL







- |                                |                              |
|--------------------------------|------------------------------|
| <b>1</b> Til-/fra-knap         | <b>4</b> <b>Program-knap</b> |
| <b>2</b> Program-kontrollamper | <b>5</b> <b>Delay-knap</b>   |
| <b>3</b> Lamper                |                              |

Lamper	Forløb
→	Kontrollampe for Program slut.

Lamper	Forløb
	Lampe for afspændingsmiddel. Denne lampe er altid slukket, når programmet er i gang.
	Salt-lampe. Denne lampe er altid slukket, når programmet er i gang.

## 4. PROGRAMMER

Program <sup>1)</sup>	Grad af snavs Type af opvask	Program-faser-	Varighed (min)	Energi (kWh)	Vand (l)
<b>ECO<sup>2)</sup></b>	Normalt snavsset Service og bestik	Forskyl Opvask 50 °C Skylning Affugtning	195	1.02	11
	Normalt snavsset Service og bestik	Forskyl Opvask 65 °C Skylning Affugtning	100 - 110	1.2 - 1.6	15 - 16
	Meget snavsset Service, bestik, kogegrej	Forskyl Opvask 70 °C Skylning Affugtning	130 - 150	1.3 - 1.4	13 - 15
	Frisk snavsset Service og bestik	Opvask 60 °C Skylning	30	0.8	9
	Alt	Forskyl	14	0.1	4

1) Forbrugsværdierne kan variere alt efter vandtemperatur og tryk, udsving i netspænding, tilvalg og opvaskens størrelse.

2) Med dette program får du den mest effektive brug af vand og energiforbrug til service og bestik med normalt snavs. (Dette er standardprogrammet til testgennemførsler).

3) Med dette program kan du vaske en opvask med frisk snavs. Det giver gode opvaskeresultater på kort tid.

4) Brug dette program til hurtig skylning af tallerkener. Det forhindrer, at madrester sætter sig fast på tallerknerne, og at der trænger ubehagelig lugt ud fra apparatet. Brug ikke opvaskemiddel til dette program.

### Oplysninger til testinstitutter

For alle nødvendige oplysninger til test, send en e-mail til:

**info.test@dishwasher-production.com**

Skriv produktnummeret (PNC) ned, som findes på mærkepladen.



## 5. TILVALG

### 5.1 Akustiske signaler

Lydsignalerne udsendes, når apparatet har en funktionsfejl, og de kan ikke slås fra.

Der lyder også et lydssignal, når programmet er slut. Dette lydssignal er frakoblet som standard, men det kan aktiveres.

#### Sådan aktiveres lydssignalet for programslut:

1. Tryk på tænd-/sluk-knappen for at aktivere apparatet.
2. Vælg om nødvendigt Reset-funktionen.
3. Tryk på **Program**, og hold den nede, indtil programlampen **ECO** begynder at blinke, og programlampen  lyser konstant.
4. Tryk øjeblikkeligt på **Program**.
  - Programlampen **ECO** tændes og lyser konstant.
  - Programlampen  begynder at blinke.

5. Vent, indtil programlampen **ECO** slukkes. Programlampen  bliver ved med at blinke.
6. Tryk på **Program**. Slutlampen tændes. Lydsignalet for programslut lyder.
7. Tryk på tænd-/sluk-knappen for at deaktivere apparatet, og bekræft indstillingen.

#### Sådan deaktiveres lydssignalet for programslut igen:

1. Se "Sådan aktiveres lydssignalet for programslut", og følg proceduren fra trin (1) til trin (5). Slutlampen lyser.
2. Tryk på **Program**. Slutlampen slukkes. Lydsignalet for programslut deaktiveres.
3. Tryk på tænd-/sluk-knappen for at deaktivere apparatet, og bekræft indstillingen.

## 6. FØR IBRUGTAGNING

1. Kontrollér, om det indstillede niveau for blødgøringsanlægget passer til det lokale vands hårdhedsgrad. Hvis ikke, skal blødgøringsanlægget indstilles. Kontakt det lokale vandværk angående det lokale vands hårdhed.
2. Fyld saltbeholderen.
3. Fyld beholderen til afspændingsmiddel op.
4. Åbn for vandhanen.
5. Der kan være rester af snavs fra produktionen i apparatet. Start et program for at fjerne dem. Brug ikke opvaskemiddel, og fyld ikke noget i kurvene.

### 6.1 Indstil blødgøringsanlægget



Vands hårdhedsgrad			Indstilling af blødgøringsanlæg	
Tyske grader (°dH)	Franske grader (°fH)	mmol/l	Clarke-grader	Niveau
47 - 50	84 - 90	8.4. - 9.0	58 - 63	10
43 - 46	76 - 83	7.6 - 8.3	53 - 57	9

Vands hårdhedsgrad				Indstilling af blødgøringsanlæg
Tyske grader (°dH)	Franske grader (°fH)	mmol/l	Clarke-grader	Niveau
37 - 42	65 - 75	6.5 - 7.5	46 - 52	8
29 - 36	51 - 64	5.1 - 6.4	36 - 45	7
23 - 28	40 - 50	4.0 - 5.0	28 - 35	6
19 - 22	33 - 39	3.3 - 3.9	23 - 27	5 <b>1)</b>
15 - 18	26 - 32	2.6 - 3.2	18 - 22	4
11 - 14	19 - 25	1.9 - 2.5	13 - 17	3
4 - 10	7 - 18	0.7 - 1.8	5 - 12	2
< 4	< 7	< 0.7	< 5	<b>12)</b>

1) Fabriksindstilling.

2) Brug ikke salt på dette niveau.

## 6.2 Elektronisk indstilling

1. Tryk på tænd-/sluk-knappen for at aktivere apparatet.
2. Vælg om nødvendigt Reset-funktionen.
3. Tryk på **Program**, og hold den nede, indtil programlampen **ECO** begynder at blinke, og programlampen  lyser konstant.
4. Vent, til programlampen  slukkes, og slutlampen begynder at blinke. Programlampen **ECO** bliver ved med at blinke.

5. Tryk på **Program**. Slutlampen begynder at blinke. Slutlampens blink refererer til det aktuelle indstillede niveau.
  - F.eks. 5 blink + pause + 5 blink = niveau 5.
6. Tryk på **Program** en eller flere gange for at skifte indstillingen. Hver gang du trykker på **Program**, øges niveau-nummeret.
7. Tryk på tænd-/sluk-knappen for at deaktivere apparatet og bekræfte indstillingen.

### 6.3 Påfyldning af saltbeholderen

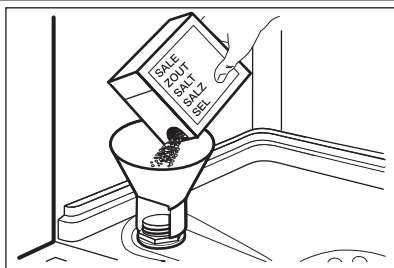

1. Drej hættten mod uret for at åbne saltbeholderen.
2. Hæld en liter vand i saltbeholderen (kun første gang).
3. Fyld saltbeholderen op med filtersalt.
4. Fjern saltet rundt om saltbeholderens åbning.
5. Luk saltbeholderen ved at dreje hættten med uret.

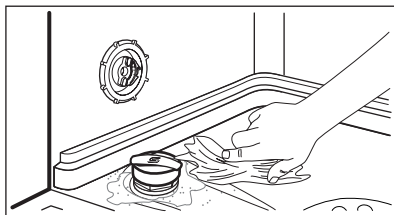

#### BEMÆRK

Der kan løbe vand og salt ud fra saltbeholderen, når du fylder den. Risiko for korrosion. Start et program efter at have fyldt saltbeholderen for at undgå dette.

### 6.4 Påfyldning af beholderen til afspændingsmiddel

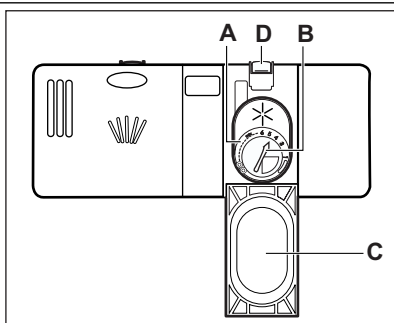

1. Tryk på udløserknappen (D) for at åbne lågen (C).
2. Fyld kun beholderen til afspændingsmiddel (A) op til "max"-mærket.
3. Tør spildt afspændingsmiddel op med en sugende klud, så der ikke dannes for meget skum.
4. Luk lågen. Sørg for, at udløserknappen låses på plads.



Du kan stille vælgerknappen for mængden (B) mellem position 1 (laveste mængde) og position 4 eller 6 (største mængde).

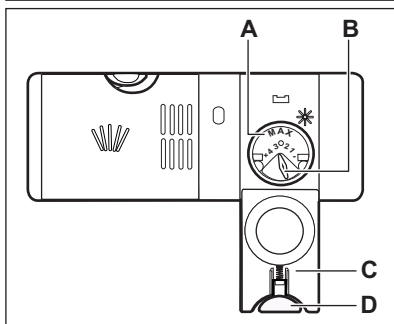

## 7. DAGLIG BRUG

1. Åbn for vandhanen.
2. Tryk på tænd-/sluk-knappen for at aktivere apparatet.
  - Hvis lampen for salt er tændt, så påfyld saltbeholderen.
  - Fyld beholderen til afspændingsmiddel, hvis lampen for afspændingsmiddel lyser.
3. Fyld kurvene.
4. Påfyld opvaskemiddel.
5. Vælg og start det rette program til opvaskens art og graden af snavs.

### 7.1 Brug af opvaskemiddel

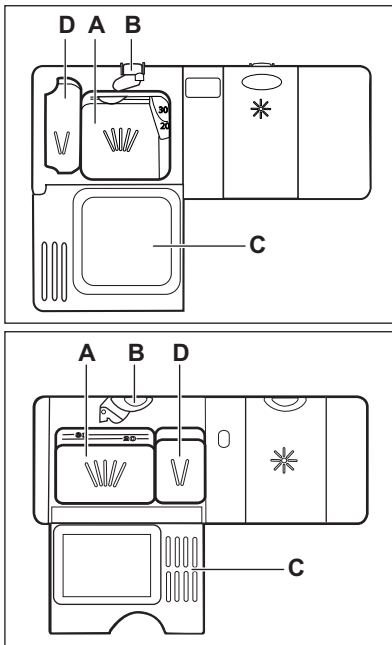

1. Tryk på udløserknappen (B) for at åbne lågen (C).
2. Fyld opvaskemiddel i rummet til opvaskemiddel (A).
3. Hvis programmet har et trin med forvask, anbringes en lille mængde opvaskemiddel i rummet (D).
4. Læg tabletten i rummet til opvaskemiddel (A), hvis du bruger opvasketabletter.
5. Luk lågen. Sørg for, at udløserknappen låses på plads.

### 7.2 Brug af Multitabletter

Når du bruger tabletter med salt og afspændingsmiddel, må du ikke fylde saltbeholderen og beholderen til afspændingsmiddel. Lampen for afspændingsmiddel tændes, hvis beholderen til afspændingsmiddel er tom.

1. Indstil blødgøringsanlægget til det laveste niveau.
2. Indstil beholderen til afspændingsmiddel til laveste position.
3. Sørg for, at saltbeholderen og beholderen til afspændingsmiddel er fyldt.

Hvis du stopper med at bruge Multitabletter, før du begynder at bruge opvaskemiddel, afspændingsmiddel og filtersalt hver for sig, så gør følgende:

4. Start det korteste program med skylning, uden opvaskemiddel og tallerkener.
5. Juster blødgøringsmidlet til vandets hårdhedsgrad i dit område.
6. Juster doseringen af afspændingsmiddel.

### 7.3 Indstilling og start af en program-

#### Reset funktion

Ved visse indstillinger er det nødvendigt, at apparatet er i brugertilstand. Apparatet står på indstillingsfunktion, når alle programlamper lyser.

Vælg Reset-funktionen for at sætte apparatet i brugertilstand.

1. Tryk på programknappen, og hold den nede, indtil alle programlamperne tændes.

#### Start af et program uden senere start

1. Åbn for vandhanen.
2. Tryk på tænd-/sluk-knappen for at aktivere apparatet.
3. Tryk gentagne gange på **Program**, indtil lampen for det program, du ønsker at indstille, tændes.
4. Luk apparatets låge. Programmet starter.

#### Start af et program med udskudt start

1. Indstil programmet.
2. Tryk på **Delay** for at udskyde starten af programmet med 3 timer.
  - Indikatoren for Delay giver sig til at lyse.
3. Luk apparatets låge. Nedtællingen begynder.
  - Når nedtællingen er slut, starter programmet.

#### Åbning af lågen, mens apparatet er i gang

Hvis du åbner lågen, stopper apparatet. Når lågen lukkes igen, fortsætter apparatet fra det sted, hvor det blev afbrudt.

#### annullering af den udskudte start, mens nedtællingen er i gang

Når du annullerer udskudt start, skal du indstille programmet og tilvalgene igen.

1. Tryk på **Program**, og hold den nede, indtil alle programlamperne tændes, og slutlampen blinker.

#### annullering af program

Foretag funktionen Reset.



Sorg for, at der er opvaskemiddel i beholderen til opvaskemiddel, inden der startes et nyt program.

#### Ved programslut

Slutlampen tændes.

1. Tryk på tænd-/sluk-knappen for at deaktivere apparatet.
2. Luk for vandhanen.



Hvis du ikke trykker på tænd-/sluk-knappen, deaktiverer AUTO OFF-funktionen automatisk apparatet få minutter efter programslut. Dette hjælper med at reducere energiforbruget.

#### Vigtigt!

- Lad opvasken køle af, før du tager den ud af apparatet. Tallerkener m.m. er skrøbelige, når de er meget varme.
- Tøm først nederste kurv og derefter øverste kurv.
- Der kan være vand på apparatets sider og låge. Det rustfri stål køler hurtigere af end tallerkenerne.

## 8. RÅD

### 8.1 Blødgøringsmiddel

Hårdt vand indeholder en høj mængde af mineraler, som kan skade apparatet og give dårlige opvaskeresultater. Blødgøringsanlægget neutraliserer disse mineraler.

Filtersaltet holder blødgøringsanlægget rent og i god stand. Det er vigtigt at vælge det rette niveau for blødgøringsmidlet. Det sikrer, at blødgøringsanlægget bruger den korrekte mængde filtersalt og vand.

### 8.2 Brug af salt, afspændingsmiddel og opvaskemiddel

- Brug kun salt, afspændingsmiddel og opvaskemiddel til opvaskemaskine. Andre produkter kan skade apparatet.
- Afspændingsmidlet hjælper med at tørre servicet under den sidste skyllefase, så det ikke får striber og pletter.
- Multitabletterne indeholder opvaskevaskemiddel, afspændingsmiddel og andre tilsætningsmidler. Sørg for, at disse opvaske tabs kan anvendes til det lokale vands hårdhedsgrad. Se vejledningerne på produktets emballage.
- Opvaske tabs opløses ikke helt med korte programmer. Det anbefales, at du benytter opvaske tabs til lange programmer for at undgå rester af opvaskemidler på bordservicet.



Brug ikke mere end den angivne mængde. Følg anvisningerne på opvaskemidlets emballage.

### 8.3 Fyldning af kurvene



Se den medfølgende folder med eksempler på, hvordan du fylder kurvene.

- Brug kun apparatet til at vaske genstande, som kan vaskes i opvaskemaskine.
- Kom ikke genstande af træ, horn, aluminium, tin og kobber i opvaskemaskinen.
- Anbring ikke ting i opvaskemaskinen, som kan opsuge vand (svampe, klude).
- Fjern tiloversbleven mad fra tingene.
- For nemt at fjerne tiloversbleven brændt mad skal du sætte gryder og pander i vand, før du anbringer dem i maskinen.
- Stil hule ting (f.eks. kopper, glas og gryder) med åbningen nedad.
- Sørg for, at bestik og tallerkener m.m. ikke står tæt op ad hinanden. Bland skeer med andet bestik.
- Sørg for, at glas ikke rører andre glas.
- Læg de små ting i bestikkurven.
- Læg de lette ting i øverste kurv. Sørg for, at de ikke kan flytte sig.
- Sørg for, at spulearmene kan bevæge sig frit, før du starter et opvaskeprogram.

### 8.4 Før programmet startes

#### Kontroller, at:

- Filtre er rene og korrekt sat i.
- Spulearmene ikke er tilstoppet.
- Genstandene er lagt korrekt i kurvene.
- Det valgte program passer til opvaskens art og graden af snavs.
- Der anvendes den rette mængde opvaskemiddel.
- Der opvaskesalt og afspændingsmiddel (medmindre du bruger multitabletter).
- Hætten til saltbeholderen er spændt.

## 9. VEDLIGEHOLDELSE OG RENGØRING



#### ADVARSEL

Sluk for apparatet, og tag stikket ud af kontakten inden vedligeholdelse.



Tilsmudsede filtre og tilstoppede spulearme forringer vaskeresultaterne.  
Kontrollér dem jævnligt og rengør dem, om nødvendigt.

## 9.1 Rengøring af filtre

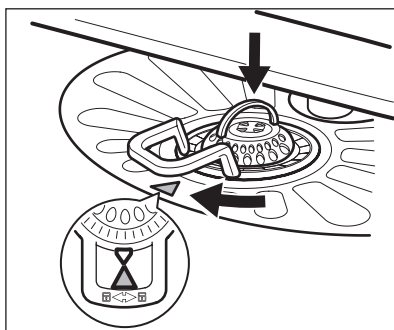
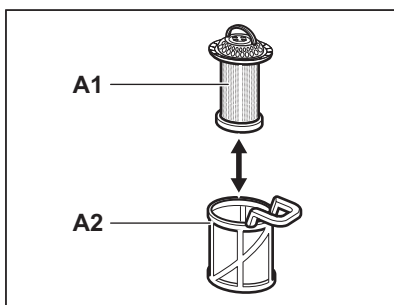
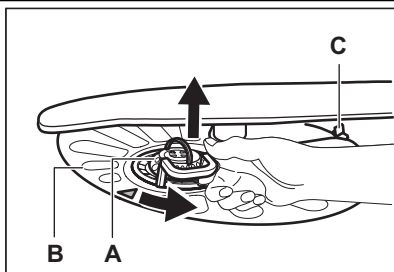

1. Drej filteret (**A**) mod uret, og tag det ud.

2. Filteret (**A**) skilles ad ved at trække delen (**A1**) og (**A2**) fra hinanden.

3. Fjern filteret (**B**).

4. Vask filteret med vand.

5. Inden du sætter filteret (**B**) på plads, skal du sørge for, at der ikke er madrester eller snavs i eller omkring bundkarets kant.

6. Sørg for at placere filteret (**B**) korrekt under de 2 skinner (**C**).

7. Saml filteret (**A**), og sæt det på plads i filteret (**B**). Drej det med uret, indtil det klikker på plads.



Hvis filtrene sidder forkert, kan det give dårlige opvaskeresultater og beskadige apparatet.

## 9.2 Rengøring af spulearme

Fjern ikke spulearmene.

Hvis hullerne i spulearmene tilstoppes, kan det tiloversblevne snavs fjernes med en tynd, spids genstand.

## 9.3 Udvendig rengøring

Rengør apparatet med en fugtig, blød klud.

Brug kun et neutralt rengøringsmiddel.  
Brug ikke slibende midler, skuresvampe eller opløsningsmidler.

## 10. FEJLFINDING

Apparatet starter ikke eller stopper under drift.

Se følgende information for at finde en løsning på et problem, inden du kontakter service.

**Ved visse fejl blinker lampene med mellemrum for at vise en alarmkode.**

Alarmkode	Fejl
<ul style="list-style-type: none"> <li>• Slutlampen blinker 1 gang med mellemrum.</li> <li>• Der udsendes et lydsignal 1 gang med mellemrum.</li> </ul>	Apparatet ikke tager vand ind.
<ul style="list-style-type: none"> <li>• Slutlampen blinker 2 gange med mellemrum.</li> <li>• Der udsendes et lydsignal 2 gange med mellemrum.</li> </ul>	Maskinen tømmes ikke for vand.
<ul style="list-style-type: none"> <li>• Slutlampen blinker 3 gange med mellemrum.</li> <li>• Der udsendes et lydsignal 3 gange med mellemrum.</li> </ul>	Overløbssikringen er blevet udløst.



### ADVARSEL

Sluk for maskinen, inden du udfører eftersynet.

Fejl	Mulig løsning
Du kan ikke tænde for maskinen.	Sørg for, at netstikket er sat rigtigt i stikkontakten.
	Kontroller, at der ikke er sprunget en sikring i sikringsboksen.
Programmet starter ikke.	Kontroller, at maskinens låge er lukket.
	Hvis den udskudte start er indstillet, kan du annullere indstillingen eller vente på, at nedtællingen er færdig.
Maskinen tager ikke vand ind.	Kontroller, at der er åbnet for vandhanen.
	Sørg for, at vandtrykket ikke er for lavt. Kontakt det lokale vandværk for at få disse oplysninger.
	Kontroller, at vandhanen ikke er tilstoppet.
	Sørg for, at filteret i tilløbsslangen ikke er tilstoppet.
	Kontroller, at tilløbsslangen ikke er knækket eller bøjet.
Maskinen tømmes ikke for vand.	Kontroller, at vandlåsen ikke er tilstoppet.
	Kontroller, at afløbsslangen ikke er knækket eller bøjet.

Fejl	Mulig løsning
Overløbssikringen er blevet ud-løst.	Luk for vandhanen, og kontakt det lokale servicecenter.

Tænd for maskinen, når det er kontrolle-ret. Programmet fortsætter det sted, hvor det blev afbrudt.

Kontakt det lokale servicecenter, hvis fej-len opstår igen.

Kontakt servicecenteret, hvis andre alarm-koder vises.

### 10.1 Hvis opvaske- og tørringsresultaterne er utilfredsstillende

#### Hvidlige striber eller en blålig belægning på glas og service

- Der er for meget afspændingsmiddel. Sæt vælgerknappen for afspændingsmiddel i en lavere position.
- Der er for meget opvaskemiddel.

#### Pletter og tørre vanddråber på glas og tallerkener

- Der er for lidt afspændingsmiddel. Sæt vælgerknappen for afspændingsmiddel i en højere position.
- Det kan skyldes kvaliteten af opvaske-midlet.

#### Tallerkenerne er våde

- Programmet er uden tørretrin, eller tør-refasen har lav temperatur.
- Beholderen til afspændingsmiddel er tom.
- Det kan skyldes kvaliteten af afspæn-dingsmidlet.



Se 'RÅD' for andre mulige års-a-ger.

## 11. TEKNISK INFORMATION

Mål	Højde/Bredde/Dybde (mm)	596 / 818 -898 / 555
Tilslutning, el	Se typeskiltet.	
	Spænding	220 - 240 V
	Frekvens	50 Hz
Vandtilførsels tryk	Min. / maks. (bar / MPa)	(0.5 / 0.05) / (8 / 0.8)
Vandtilførsel <sup>1)</sup>	Koldt vand eller varmt vand <sup>2)</sup>	Maks. 60 °C
Kapacitet	Antal kuverter	12
Strømforbrug	Efterladt tændt-tilstand	0.50 W
	Sluk-tilstand	0.50 W

<sup>1)</sup> Forbind tilløbsslangen til en vandtilslutning/lukkeventil med et 3/4"-gevind.

<sup>2)</sup> Hvis det varme vand leveres af alternative energikilder (f.eks. solfangere, solceller eller vindenergi), bruges tilslutning til varmt vand for at spare på energien.

## 12. MILJØHENSYN

Genbrug materialer med symbolet . Anbring emballagematerialet i passende beholdere til genbrug.

Hjælp med at beskytte miljøet og menneskelig sundhed samt at genbruge affald af elektriske og elektroniske

apparater. Kasser ikke apparater, der er mærket med symbolet , sammen med husholdningsaffaldet. Lever produktet

tilbage til din lokale genbrugsplads eller kontakt din kommune.

# SISÄLLYS

1. TURVALLISUUSOHJEET	31
2. LAITTEEN KUVAUS	32
3. KÄYTTÖPANEELI	33
4. OHJELMAT	33
5. LISÄTOIMINNOT	34
6. KÄYTTÖÖNOTTO	35
7. PÄIVITTÄINEN KÄYTTÖ	37
8. VIHJEITÄ JA NEUVOJA	39
9. HOITO JA PUHDISTUS	40
10. VIANMÄÄRITYS	41
11. TEKNISET TIEDOT	43

## WE'RE THINKING OF YOU

Kiitämme teitä Electrolux-laitteen hankinnasta. Olette valinneet tuotteen, joka perustuu vuosikymmenien aikana saatuun kokemukseen ja innovaatioon. Kekseliäs ja tyylikäs laite, joka on suunniteltu teitä ajatellen. Laitetta käyttäessänne voitte olla aina varma erinomaisista tuloksista.

Tervetuloa Electroluxin maailmaan.

### Vieraile verkkosivullamme:



Saadaksesi käyttöön liittyviä neuvoja, esitteitä, vianmääritysohjeita ja huolto-ohjeita:  
[www.electrolux.com](http://www.electrolux.com)



Tuotteen rekisteröimiseksi parempaa huoltoa varten:  
[www.RegisterElectrolux.com](http://www.RegisterElectrolux.com)



Ostaaksesi laitteesi lisävarusteita, kulutusosia ja alkuperäisiä varaosia:  
[www.electrolux.com/shop](http://www.electrolux.com/shop)

## KULUTTAJANEUVONTA JA HUOLTO

Suosittellemme alkuperäisten varaosien käyttöä.

Pidä seuraavat tiedot saatavilla ottaessasi yhteyttä valtuutettuun huoltoliikkeeseen.

Kyseiset tiedot löytyvät laitteen arvokilvestä. Malli, tuotenumero, sarjanumero.



Varoitukset/huomautukset ja turvallisuusohjeet.



Yleistietoja ja vinkkejä



Ympäristönsuojeluohjeita

Oikeus muutoksiin pidätetään.

# 1. TURVALLISUUSOHJEET

Lue laitteen mukana toimitetut ohjeet ennen laitteen asennusta ja käyttöä. Valmistaja ei ota vastuuta henkilö- tai omaisuusvahingoista, jotka aiheutuvat laitteen virheellisestä asennuksesta tai käytöstä. Pidä ohjeet aina laitteen mukana tulevia käyttökertoja varten.

## 1.1 Lasten ja taitamattomien henkilöiden turvallisuus



### **VAROITUS!**

Tukehtumis-, henkilövamma- tai pysyvän vammautumisen vaara.

- Laitetta ei saa antaa fyysisesti tai aisteiltaan rajoittuneiden tai muulla tavalla taitamattomien tai kokemattomien henkilöiden, ei myöskään lasten, käyttöön ellei heidän turvallisuudestaan vastuussa oleva henkilö valvo ja opasta heitä laitteen käytössä.
- Älä anna lasten leikkiä laitteella.
- Pidä kaikki pakkausmateriaalit lasten ulottumattomissa.
- Pidä kaikki pesuaineet lasten ulottumattomissa.
- Pidä lapset ja kotieläimet poissa laitteen luukun luota silloin, kun se on auki.

## 1.2 Asennus

- Poista kaikki pakkausmateriaalit.
- Vaurioitunutta laitetta ei saa asentaa tai käyttää.
- Jäätymisvaurioriskin vuoksi laitetta ei saa asentaa tilaan tai käyttää tilassa, jossa lämpötila on alle 0 °C.
- Noudata koneen mukana toimitettuja ohjeita.
- Varmista, että laite asennetaan turvallisten rakenteiden alapuolelle ja lähelle.

## Sähköliitäntä



### **VAROITUS!**

Tulipalo- ja sähköiskuvaara.

- Laite on kytkettävä maadoitettuun pistorasiaan.
- Varmista, että arvokilven sähkötiedot vastaavat kotitalouden sähköverkon ar-

voja. Ota muussa tapauksessa yhteyttä sähköasentajaan.

- Kytke pistoke maadoitettuun pistorasiaan.
- Älä käytä jakorasioita tai jatkojohtoja.
- Varmista, ettei pistoke ja virtajohto vaurioidu. Ota yhteyttä huoltoliikkeeseen tai sähköasentajaan vaurioituneen virtajohdon vaihtamiseksi.
- Kytke pistoke pistorasiaan vasta asennuksen jälkeen. Varmista, että laitteen verkkovirtakytkentä on ulottuvilla laitteen asennuksen jälkeen.
- Älä vedä virtajohdosta pistoketta irrottaessasi. Vedä aina pistokkeesta.
- Älä koske virtajohtoon tai pistokkeeseen märillä käsillä.
- Tämä kodinkone vastaa Euroopan yhteisön direktiivejä.

## Vesiliitäntä

- Varmista, etteivät vesiletkut vaurioidu.
- Ennen laitteen liittämistä uusiin putkiin tai putkiin, joita ei ole käytetty pitkään aikaan, anna veden valua, kunnes se on puhdasta.
- Laitteen ensimmäisellä käyttökerralla tulee varmistaa, ettei laitteessa tai sen liitäännöissä ole vuotoja.
- Vedenottoletkussa on varoventtiili ja vaippa, jonka sisällä on virtajohto.

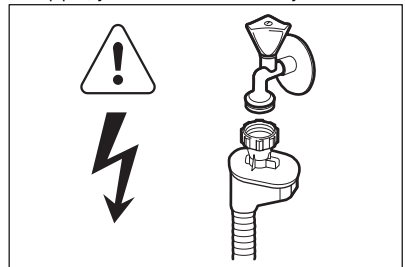

### **VAROITUS!**

Vaarallinen jännite.

- Jos vedenottoletku vaurioituu, irrota pistoke heti verkkopistorasiasta. Ota yhteyttä huoltoliikkeeseen vedenottoletkun vaihtamiseksi.

### 1.3 Käyttö

- Laite on tarkoitettu käytettäväksi kotiympäristöissä ja vastaavissa ympäristöissä, kuten:
  - henkilöstön keittiöympäristöt liikkeissä, toimistoissa ja muissa työympäristöissä
  - maatalot
  - hotellien, motellien ja muiden majatalojen asiakkaiden käyttöympäristöt
  - majoitus ja aamiainen -ympäristöt.



#### **VAROITUS!**

Henkilövahinkojen, palovammojen tai sähköiskujen tai tulipalon vaara.

- Älä muuta laitteen teknisiä ominaisuuksia.
- Aseta veitset ja teräväpäiset ruokailuvälineet ruokailuvälinekoriin teräpuoli alaspäin tai vaakasuoraan asentoon.
- Älä pidä laitteen luukku auki ilman valvontaa, jotta siihen ei kompastuta.
- Älä istu tai seiso avoimen luukun päällä.
- Konetiskiaineet ovat vaarallisia. Lue konetiskiaineen pakkauksen turvallisuusohjeet.

- Älä juo laitteessa olevaa vettä tai leiki sillä.
- Älä poista astioita laitteesta, ennen kuin ohjelma on päättynyt. Astioissa voi olla pesuainejäämiä.
- Laitteesta voi tulla kuumaa höyryä, jos luukku avataan ohjelman ollessa käynnissä.
- Älä aseta laitteeseen, sen lähelle tai päälle syttyviä tuotteita tai syttyviin tuotteisiin kostutettuja esineitä.
- Älä suihkuta vettä tai käytä höyryä laitteen puhdistamiseen.

### 1.4 Hävittäminen



#### **VAROITUS!**

Tällöin on olemassa henkilövahinko- tai tukehtumisvaara.

- Irrota pistoke pistorasiasta.
- Leikkaa johto irti ja hävitä se.
- Poista luukun lukitus, jotta lapset ja eläimet eivät voisi jäädä kiinni laitteen sisälle.

## 2. LAITTEEN KUVAUS

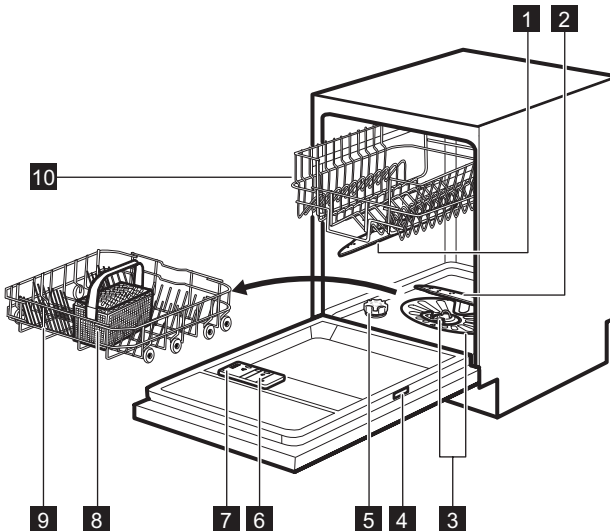

- 1 Ylempi suihkuvarsi
- 2 Alempi suihkuvarsi
- 3 Sihdit
- 4 Arvokilpi
- 5 Suolasäiliö

- 6 Huuhtelukirkastelokero
- 7 Pesuainelokero
- 8 Ruokailuvälinekori
- 9 Alakori
- 10 Yläkori

### 3. KÄYTTÖPANEELI

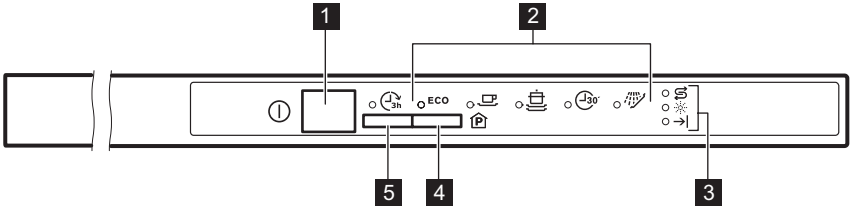



- 1 Virtapainike
- 2 Ohjelman merkkivalot
- 3 Merkkivalot
- 4 Program -painike
- 5 Delay -painike

Merkkivalot	Kuvaus
→	Ohjelma loppu -merkkivalo.
☼	Huuhtelukirkasteen merkkivalo. Merkkivalo on sammunut, kun ohjelma on toiminnassa.
↻	Suolan merkkivalo. Merkkivalo on sammunut, kun ohjelma on toiminnassa.

### 4. OHJELMAT

Ohjelma 1)	Likaisuusaste Pestävät astiat	Ohjelma- vaiheet	Kestoai- ka (min)	Energia (kWh)	Vesi (l)
<b>ECO</b> 2)	Normaaliliikaiset astiat Ruokailuastiat ja ruokailuvälineet	Esipesu Varsinainen pesu 50 °C Huuhtelut Kuivaus	195	1.02	11
	Normaaliliikaiset astiat Ruokailuastiat ja ruokailuvälineet	Esipesu Varsinainen pesu 65 °C Huuhtelut Kuivaus	100 - 110	1.2 - 1.6	15 - 16

Ohjelma 1)	Likaisuusaste Pestävät astiat	Ohjelma- vaiheet	Kestoai- ka (min)	Energia (kWh)	Vesi (l)
	Erittäin likaiset astiat Ruokailuastiat, ruokailuvälineet, kattilat ja pannut	Esipesu Varsinainen pesu 70 °C Huuhtelut Kuivaus	130 - 150	1.3 - 1.4	13 - 15
	Tuore lika Ruokailuastiat ja ruokailuvälineet	Varsinainen pesu 60 °C Huuhtelut	30	0.8	9
	Kaikki	Esipesu	14	0.1	4

- 1) Vedenpaine ja lämpötila, energiasyötön vaihtelut, lisätoiminnot ja astioiden määrä vaikuttavat kulutusarvoihin.
- 2) Tämä ohjelma pesee normaalilikaiset astiat ja ruokailuvälineet tehokkaimmilla veden- ja energiankulutuksella. (Tämä on testilaitoksien standardiohjelma).
- 3) Tämän ohjelman avulla voit pestä astiat, joissa on tuoretta likaa. Se tarjoaa hyvät pesutulokset lyhyessä ajassa.
- 4) Käytä tätä ohjelmaa astioiden nopeaan huuhteluun. Tämä estää ruokajäämien kiinnittymisen astioihin ja epämiellyttävien hajujen muodostumisen koneeseen. Älä käytä pesuainetta tämän ohjelman aikana.

### Tietoja testilaitokselle

Pyydä kaikki vaaditut testitiedot osoitteesta:

**info.test@dishwasher-production.com**

Kirjoita ylös tuotenumero (PNC), joka löytyy arvokilvestä.

## 5. LISÄTOIMINNOT



### 5.1 Äänimerkit

Äänimerkit kuuluvat, kun laitteessa on jokin toimintahäiriö eikä niitä voi kytkeä pois. Laitteesta kuuluu äänimerkki myös ohjelman päättyttyä. Oletuksena äänimerkki on pois käytöstä, mutta se voidaan ottaa käyttöön.

#### Ohjelman päättymisestä ilmoittavan äänimerkin käyttöönotto

1. Kytke laite toimintaan painamalla virtapainiketta.
2. Aseta halutessasi Reset-toiminto.
3. Paina ja pidä alhaalla painiketta **Program**, kunnes ohjelman merkkivalo **ECO** alkaa vilkkumaan ja ohjelman

merkkivaloon  syttyy pysyvä valo.

4. Paina välittömästi painiketta **Program**.
  - Ohjelman merkkivaloon **ECO** syttyy pysyvä valo.
  - Ohjelman merkkivalo  alkaa vilkkumaan.
5. Odota, kunnes ohjelman merkkivalo **ECO** sammuu. Ohjelman merkkivalo  vilkkuu edelleen.
6. Paina painiketta **Program**. Ohjelma loppu -merkkivalo syttyy. Ohjelman päättymisen ilmaiseva äänimerkki on otettu käyttöön.

7. Paina virtapainiketta laitteen kytkemiseksi pois päältä ja asetuksen vahvistamiseksi.

### Ohjelman päättymisestä ilmoittavan äänimerkin käytöstä poistaminen

1. Katso kohta "Ohjelman päättymisestä ilmoittavan äänimerkin käyttöönotto" ja noudata vaiheiden (1) - (5) ohjeita. Ohjelma loppu -merkkivalo palaa.

2. Paina painiketta **Program**. Ohjelma loppu -toiminnon merkkivalo sammuu. Ohjelman päättymisen ilmaiseva äänimerkki on poistettu käytöstä.
3. Paina virtapainiketta laitteen kytkemiseksi pois päältä ja asetuksen vahvistamiseksi.

## 6. KÄYTTÖÖNOTTO

1. Varmista, että vedenpehmentimen taso vastaa alueesi veden kovuutta. Säädä vedenpehmentimen tasoa tarvittaessa. Kysy paikallisen veden kovuus paikalliselta vesilaitokselta.
2. Täytä suolasäiliö.
3. Täytä huuhtelukirkastelokero.
4. Avaa vesihana.
5. Koneen sisällä voi olla valmistusjämiä. Poista ne käynnistämällä ohjelma. Älä käytä pesuainetta tai täytä koreja.

### 6.1 Vedenpehmentimen säätäminen

Veden kovuus				Vedenpehmentimen säätäminen
Saksalaiset asteet (°dH)	Ranskalaiset asteet (°fH)	mmol/l	Clarke asteet	Taso
47 - 50	84 - 90	8,4 - 9,0	58 - 63	10
43 - 46	76 - 83	7,6 - 8,3	53 - 57	9
37 - 42	65 - 75	6,5 - 7,5	46 - 52	8
29 - 36	51 - 64	5,1 - 6,4	36 - 45	7
23 - 28	40 - 50	4,0 - 5,0	28 - 35	6
19 - 22	33 - 39	3,3 - 3,9	23 - 27	5 <b>1)</b>
15 - 18	26 - 32	2,6 - 3,2	18 - 22	4
11 - 14	19 - 25	1,9 - 2,5	13 - 17	3
4 - 10	7 - 18	0,7 - 1,8	5 - 12	2
< 4	< 7	< 0,7	< 5	1 <b>2)</b>

1) Tehdasasetus.

2) Älä käytä suolaa tällä tasolla.

### 6.2 Elektroninen säätö

1. Kytke laite toimintaan painamalla virtapainiketta.
2. Aseta halutessasi Reset-toiminto.

3. Paina ja pidä alhaalla painiketta **Program**, kunnes ohjelman merkkivalo **ECO** alkaa vilkkumaan ja ohjelman merkkivaloon  syttyy pysyvä valo.

4. Odota, kunnes ohjelman merkkivalo



sammuu ja Ohjelma loppu -merkkivalo alkaa vilkkumaan. Ohjelman merkkivalo **ECO** vilkkuu edelleen.

5. Paina painiketta **Program**. Ohjelman loppu -merkkivalo alkaa vilkkua. Ohjelma loppu -merkkivalon jaksottainen vilkkuminen ilmaisee asetetun tason.

- Esim. Valo vilkkuu 5 kertaa, tauko, valo vilkkuu 5 kertaa = taso 5.

6. Muuta asetusta painamalla painiketta **Program** toistuvasti. Jokaisella painikkeen **Program** painalluskerralla taso-numero nousee.
7. Paina virtapainiketta laitteen kytkemiseksi pois päältä ja asetuksen vahvistamiseksi.

### 6.3 Suolasäiliön täyttäminen

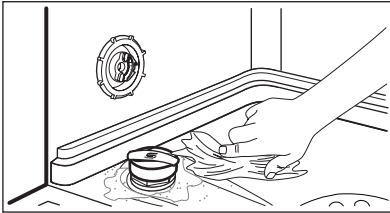
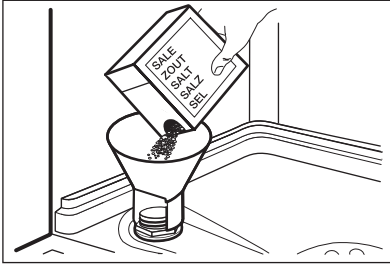

1. Avaa suolasäiliön korkki kiertämällä sitä vastapäivään.
2. Kaada suolasäiliöön 1 litra vettä (vain ensimmäisellä käyttökerralla).
3. Täytä suolasäiliö astianpesukoneille tarkoitetulla erikoissuolalla.
4. Poista suolasäiliön suun ympärille roiskunut suola.
5. Sulje suolasäiliön korkki kiertämällä sitä myötäpäivään.



#### HUOMIO

Vettä ja suolaa voi tulla ulos suolasäiliöstä, kun täytät sen. Korroosio on vaara. Estä korroosio käynnistämällä ohjelma suolasäiliön täyttämisen jälkeen.

## 6.4 Huuhtelukirkastelokeron täyttäminen

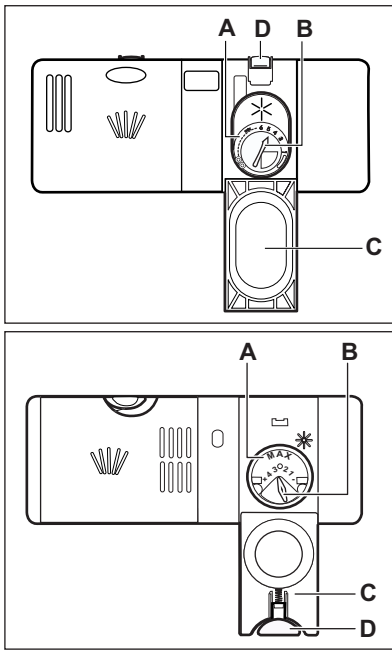

1. Avaa kansi (C) painamalla vapautuspainiketta (D).
2. Täytä huuhtelukirkastelokero (A), älä kuitenkaan ylitä merkintää 'max'.
3. Pyyhi yliroiskunut huuhtelukirkaste imukykyisellä liinalla välttääksesi liiallisen vaahdonmuodostuksen.
4. Sulje kansi. Varmista, että vapautuspainike lukittuu paikoilleen.



Voit kääntää annostelun valitsimen (B) asennon 1 (pienin määrä) ja 4 tai 6 (suurin määrä) välille.

## 7. PÄIVITTÄINEN KÄYTTÖ

1. Avaa vesihana.
2. Kytke laite toimintaan painamalla virtapainiketta.
  - Jos suolan merkkivalo palaa, täytä suolasäiliö.
  - Jos huuhtelukirkasteen merkkivalo palaa, täytä huuhtelukirkastelokero.
3. Täytä korit.
4. Lisää konetiskiaine.
5. Aseta ja käynnistä astioiden tyyppille ja likaisuusasteelle sopiva ohjelma.

## 7.1 Pesuaineen käyttäminen

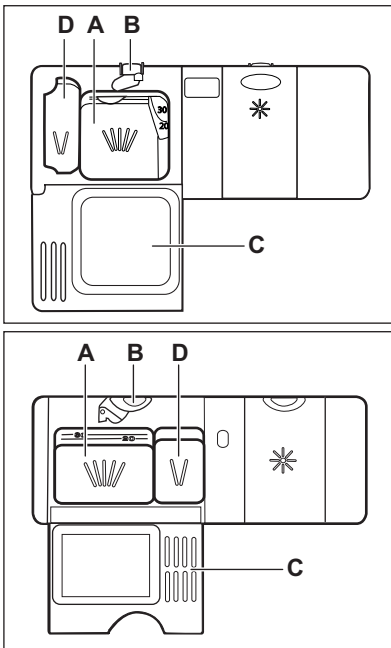

1. Avaa kansi (C) painamalla vapautus-painiketta (B).
2. Laita konetiskiaine lokeroon (A).
3. Jos ohjelmassa on esipesuvaihe, laita pieni määrä konetiskiainetta pesuainelokeroon (D).
4. Jos käytät pesuainetabletteja, aseta pesutabletti pesuainelokeroon (A).
5. Sulje kansi. Varmista, että vapautus-painike lukittuu paikoilleen.

## 7.2 Yhdistelmäpesutablettien käyttö

Jos käytät suolaa ja huuhtelukirkastetta sisältäviä pesutabletteja, älä täytä suolasäiliötä ja huuhtelukirkastelokeroa. Huuhtelukirkasteen merkkivalo syttyy, jos huuhtelukirkastelokero on tyhjä.

1. Aseta vedenpehmentin alhaisimpaan asetukseen.
2. Aseta huuhtelukirkastelokero alhaisimpaan asentoon.

Jos yhdistelmätablettien käyttö lopetetaan, suorita seuraavat toimenpiteet ennen kuin aloitat käyttämään konetiskiainetta, huuhtelukirkastetta ja astianpesukoneen suolaa erikseen:

1. Kytke laite toimintaan painamalla virtapainiketta.
2. Aseta vedenpehmentin korkeimpaan asetukseen.

3. Varmista, että suolasäiliö ja huuhtelukirkastelokero on täytetty täyteen.
4. Käynnistä lyhin ohjelma huuhteluvaiheella, älä käytä pesuainetta ja anna koneen käydä ilman astioita.
5. Säädä vedenpehmentin alueesi veden kovuuden mukaan.
6. Säädä huuhtelukirkasteen määrä.

## 7.3 Ohjelman asettaminen ja käynnistäminen

### Reset -toiminto

Joissakin asetuksissa laitteen on oltava käyttäjätilassa.

Laite on käyttäjätilassa, kun kaikki ohjelmien merkkivalot palavat.

Aseta laite käyttäjätilaan Reset-toimintoa käyttäen.

1. Paina ja pidä alhaalla ohjelmapainiketta, kunnes kaikki ohjelmien merkkivalot syttyvät.

## Ohjelman käynnistäminen ilman ajastusta

1. Avaa vesihana.
2. Kytke laite toimintaan painamalla virtapainiketta.
3. Paina painiketta **Program** toistuvasti, kunnes vain haluamasi ohjelman merkkivalo palaa.
4. Sulje laitteen luukku. Ohjelma käynnistyy.

## Ohjelman käynnistäminen ajastuksella

1. Valitse ohjelma.
2. Paina **Delay**-painiketta asettaaksesi ohjelman käynnistymään myöhempänä ajankohtana 3 tunnin välein.
  - Delay-toiminnon merkkivalo syttyy.
3. Sulje laitteen luukku. Ajanlaskenta käynnistyy.
  - Kun asetettu aika on kulunut loppuun, ohjelma käynnistyy.

## Luukun avaaminen laitteen ollessa toiminnassa

Jos avaat luukun, laite pysähtyy. Kun suljet luukun uudelleen, laite käynnistyy uudelleen keskeytyskohdasta.

## Ajastimen peruuttaminen ajanlaskennan ollessa käynnissä

Kun peruutat ajastimen, ohjelma ja lisätoiminnot tulee asettaa uudelleen.

1. Paina ja pidä alhaalla painiketta **Program**, kunnes kaikki ohjelman merkkivalot syttyvät ja Ohjelma loppu -merkkivalo vilkkuu.

## Ohjelman peruuttaminen

Käynnistä Reset-toiminto.



Varmista, että pesuainelokerossa on konetiskiainetta ennen uuden ohjelman käynnistämistä.

## Ohjelman päättyessä

Ohjelma loppu -merkkivalo syttyy.

1. Kytke laite pois toiminnasta painamalla virtapainiketta.
2. Sulje vesihana.



Jos virtapainiketta ei paineta, toiminto AUTO OFF sammuttaa laitteen automaattisesti muutaman minuutin kuluttua ohjelman päättyemisestä. Tämä vähentää energiankulutusta.

## Tärkeää

- Anna astioiden jäähtyä, ennen kuin tyhjennät ne koneesta. Kuumat astiat särkyvät helposti.
- Tyhjennä ensin alakori ja vasta sen jälkeen yläkori.
- Laitteen reunoilla ja luukussa voi olla vettä. Ruostumaton teräs jäähtyy nopeammin kuin astiat.

# 8. VIHJEITÄ JA NEUVOJA

## 8.1 Vedenpehmennin

Kovassa vedessä on huomattavasti mineraaleja, jotka voivat vahingoittaa laitetta ja aiheuttaa huonoja pesutuloksia. Vedenpehmennin neutralisoi kyseiset mineraalit. Astianpesukoneen suola pitää vedenpehmentimen puhtaana ja hyväkuntoisena. On tärkeää asettaa oikea vedenpehmentimen taso. Täten taataan, että vedenpehmennin käyttää oikeaa astianpesukoneen suolamäärää ja vesimäärää.

## 8.2 Suolan, huuhtelukirkasteen ja konetiskiaineen käyttö

- Käytä ainoastaan astianpesukoneeseen tarkoitettua suolaa, huuhtelukirkastetta ja konetiskiainetta. Muut tuotteet voivat vahingoittaa laitetta.
- Huuhtelukirkaste antaa viimeisen huuhteluvaiheen aikana kuivaamaan astiat ilman raitoja ja läikkiä.

- Yhdistelmäpesuainetabletit sisältävät pesuainetta, huuhtelukirkastetta ja muita lisäaineita. Varmista, että kyseiset tabletit ovat paikallisen vedenkovuuden mukaiset. Noudata tuotepakkauksissa olevia ohjeita.
- Pesuainetabletit eivät liukene täysin lyhyissä ohjelmissa. Jotta astioihin ei jäisi pesuainejäämiä, suosittelemme pitkien ohjelmien käyttöä tablettien kanssa.



Älä aseta koneeseen liikaa koneetiskiaainetta. Lue koneetiskiaineen pakkauksen ohjeet.

### 8.3 Korien täyttäminen



Katso esimerkkejä korien täytöstä laitteen mukana toimitetusta esitteestä.

- Käytä laitetta vain astianpesukonetta kestävien astioiden pesemiseen.
- Älä aseta laitteeseen puu-, sarviaines-, alumiini-, tina- ja kuperiastioita.
- Älä aseta astianpesukoneeseen esineitä, jotka imevät vettä (sienet, erilaiset kankaat).
- Poista ruokajäämät astioista.
- Voit poistaa kiinni palaneen ruoan helposti liottamalla keittoastioita ja pannuja vedessä ennen niiden asettamista astianpesukoneeseen.

- Aseta kupit, lasit, padat yms. alassuin.
- Varmista, etteivät ruokailuvälineet ja astiat tartu kiinni toisiinsa. Sekoita lusikat muihin ruokailuvälineisiin.
- Tarkista, että lasit eivät kosketa toisiaan.
- Aseta pienet esineet ruokailuvälinekoriin.
- Laita kevyet astiat yläkoriin. Tarkista, että astiat eivät pääse liikkumaan.
- Tarkista ennen ohjelman käynnistämistä, että suihkuvarret pyörivät esteettä.

### 8.4 Ennen ohjelman käynnistämistä

#### Varmista, että:

- Sihdit ovat puhtaat tai oikein paikallaan.
- Suihkuvarret eivät ole tukkiutuneet.
- Astiat on asetettu oikein koreihin.
- Ohjelma sopii astioiden tyyppille ja likaisuusasteelle.
- Käytät oikeaa pesuainemäärää.
- Koneessa on astianpesukoneen suolaa ja huuhtelukirkastetta (ellet käytä yhdistelmäpesuainetabletteja).
- Suolasäiliön kansi on tiivis.

## 9. HOITO JA PUHDISTUS



#### VAROITUS!

Ennen kuin aloitat hoitoa tai puhdistusta, kytke laite pois toiminnasta ja irrota pistoke pistorasiasta.



Likaiset sihdit ja tukkiutuneet suihkuvarret heikentävät pesutuloksia. Tarkista sihdit säännöllisin välein ja puhdista ne tarvittaessa.

## 9.1 Sihtien puhdistaminen

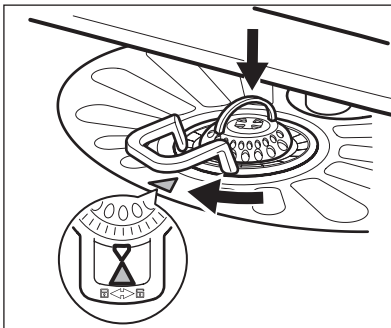
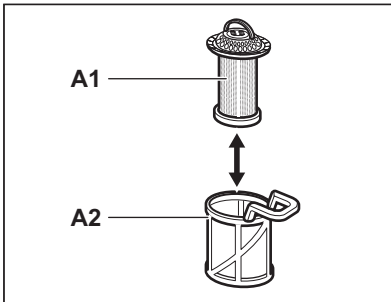
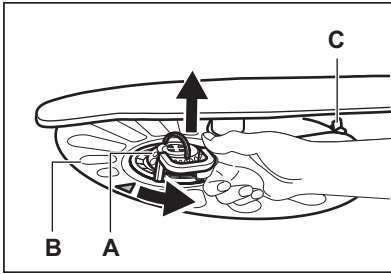

1. Kierrä sihti (A) vastapäivään ja poista se.

2. Pura sihti (A) vetämällä osat (A1) ja (A2) irti toisistaan.  
3. Poista sihti (B).  
4. Pese sihdit vedellä.  
5. Varmista, ettei asennusaukon reunassa tai sen ympärillä ole ruokajäämiä tai epäpuhtauksia ennen sihdin (B) asentamista takaisin paikoilleen.

6. Varmista, että sihti (B) on oikein paikoillaan 2 ohjaimen (C) alapuolella.  
7. Kokoa sihti (A) ja aseta se takaisin sihtiin (B). Käännä sitä myötäpäivään, kunnes se lukittuu.



Sihtien virheellisen asento voi aiheuttaa heikkoja pesutuloksia ja vaurioittaa laitetta.

## 9.2 Suihkuvarsiens puhdistaminen

Älä irrota suihkuvarsia.  
Jos suihkuvarsiens reiät ovat tukkeutuneet, poista lika ohutpöysäällä.

## 9.3 Ulkopintojen puhdistaminen

Puhdista laite kostealla pehmeällä liinalla. Käytä vain mietoja puhdistusaineita. Älä käytä hankausainetta, hankaavia pesulappuja tai liuottimia.

## 10. VIANMÄÄRITYS

Laite ei käynnisty tai se pysähtyy kesken pesuohjelman.

Ennen kuin otat yhteyttä huoltoon, lue seuraavat tiedot löytääksesi ongelmaan ratkaisun.

### Joidenkin ongelmien kohdalla vilkkuva Ohjelma loppu -merkkivalo näyttää häiriökoodin.

Häiriökoodi	Ongelma
<ul style="list-style-type: none"> <li>Ohjelma loppu -merkkivalo vilkkuu 1 kerran jaksottain.</li> <li>Äänimerkki kuuluu 1 kerran jaksottain.</li> </ul>	Laitteeseen ei tule vettä.
<ul style="list-style-type: none"> <li>Ohjelma loppu -merkkivalo vilkkuu 2 kertaa jaksottain.</li> <li>Äänimerkki kuuluu 2 kertaa jaksottain.</li> </ul>	Koneeseen jää vettä.
<ul style="list-style-type: none"> <li>Ohjelma loppu -merkkivalo vilkkuu 3 kertaa jaksottain.</li> <li>Äänimerkki kuuluu 3 kertaa jaksottain.</li> </ul>	Vesivahinkosuojaus on käytössä.



#### **VAROITUS!**

Kytke laite pois toiminnasta ennen tarkistusten suorittamista.

Ongelma	Mahdollinen ratkaisu
Laite ei kytkeydy toimintaan.	Varmista, että pistoke on kiinnitetty pistorasiin.
	Varmista, ettei mikään sulakekotelon sulakeista ole palanut.
Pesuohjelma ei käynnisty.	Tarkista, että laitteen luukku on suljettu.
	Jos ajastin on asetettu, peruuta asetukset tai odota, kunnes ajanlaskenta on kulunut umpeen.
Laitteeseen ei tule vettä.	Tarkista, että vesihana on auki.
	Varmista, ettei vedensyöttöpaine ole liian alhainen. Kysy lisätietoa paikalliselta vesilaitokselta.
	Tarkista, ettei vesihana ole tukossa.
	Varmista, ettei vedenottoletkun suodatin ole tukossa.
	Varmista, ettei vedenottoletkussa ole vääntymiä tai taittumuksia.
Koneeseen jää vettä.	Tarkista, ettei altaan poistoviemäri ole tukossa.
	Varmista, ettei tyhjennysletkussa ole vääntymiä tai taittumuksia.
Vesivahinkosuojaus on käytössä.	Sulje vesihana ja ota yhteyttä huoltoliikkeeseen.

Kytke virta laitteeseen tarkastusten jälkeen. Ohjelma jatkuu keskeytykskohdasta.

Jos ongelma toistuu, ota yhteys huoltoliikkeeseen.

Jos näkyviin tulee muita häiriökoodeja, ota yhteys valtuutettuun huoltoliikkeeseen.

## 10.1 Jos pesu- ja kuivaustulokset eivät ole tyydyttävät.

### Laseissa ja muissa astioissa on vaaleita raitoja tai sinertävä pinta.

- Huuhtelukirkastetta on annosteltu liikaa. Säädä huuhtelukirkasteen säädin alhaisempaan asentoon.
- Konetiskiainetta on liian paljon.

### Laseissa ja astioissa on tahroja ja kuivia vesipisaroihin.

- Huuhtelukirkastetta on annosteltu liian vähän. Säädä huuhtelukirkasteen säädin korkeampaan asentoon.

- Syynä voi olla käytetyn pesuaineen laatu.

### Astiat ovat märkiä.

- Ohjelmassa ei ole kuivausta tai sen kuivausvaiheen lämpötila on alhainen.
- Huuhtelukirkastelokero on tyhjä.
- Syynä voi olla käytetyn huuhtelukirkasteen laatu.



Katso mahdolliset muut syyt kohdasta 'VIHJEITÄ JA NEUVOJA'.

## 11. TEKNISET TIEDOT

Mitat	Leveys / Korkeus / Syvyys (mm)	596 / 818 -898 / 555
Sähköliitântä	Katso arvokilven tiedot.	
	Jännite	220 - 240 V
	Taajuus	50 Hz
Vedenpaine	Min. / maks. (bar / MPa)	(0,5 / 0,05) / (8 / 0,8)
Vesiliitântä <sup>1)</sup>	Kylmä tai kuuma vesi <sup>2)</sup>	maks. 60 °C
Kapasiteetti	Astiaston koko (henkilöluku)	12
Energiankulutus	Päällä-tila	0.50 W
	Pois päältä -tila	0.50 W

<sup>1)</sup> Liitä vedenottoletku hanaan, jossa on 3/4 tuuman kierteitys.

<sup>2)</sup> Jos vesi kuumennetaan vaihtoehtoisen, ympäristöystävällisemmän energian avulla (esim. aurinkopaneelit, tuulivoima), käytä kuumaa vettä energiankulutuksen vähentämiseksi.

## 12. YMPÄRISTÖNSUOJELU

Kierrätä materiaalit, jotka on merkitty merkillä . Kierrätä pakkaus laittamalla se asianmukaiseen kierrätysastiaan. Suojele ympäristöä ja ihmisten terveyttä kierrättämällä sähkö- ja

elektroniikkaromut. Älä hävitä merkillä merkittyjä kodinkoneita kotitalousjätteen mukana. Palauta tuote paikalliseen kierrätyskeskukseen tai ota yhteyttä paikalliseen viranomaiseen.

# INHALT

1. SICHERHEITSHINWEISE . . . . .	45
2. GERÄTEBESCHREIBUNG . . . . .	47
3. BEDIENTELD . . . . .	47
4. PROGRAMME . . . . .	48
5. OPTIONEN . . . . .	49
6. VOR DER ERSTEN INBETRIEBNAHME . . . . .	49
7. TÄGLICHER GEBRAUCH . . . . .	52
8. TIPPS UND HINWEISE . . . . .	54
9. REINIGUNG UND PFLEGE . . . . .	55
10. FEHLERSUCHE . . . . .	56
11. TECHNISCHE DATEN . . . . .	58

## WIR DENKEN AN SIE

Vielen Dank, dass Sie sich für ein Electrolux Gerät entschieden haben. Sie haben ein Produkt gewählt, hinter dem eine jahrzehntelange professionelle Erfahrung und Innovation steht. Bei der Entwicklung dieses großartigen und eleganten Geräts haben wir an Sie gedacht. So haben Sie bei jedem Gebrauch die Gewissheit, dass Sie stets großartige Ergebnisse erzielen werden.

Willkommen bei Electrolux.

**Besuchen Sie uns auf unserer Website, um:**



Anwendungshinweise, Prospekte, Fehlerbehebungs- und Service-Informationen zu erhalten:

**[www.electrolux.com](http://www.electrolux.com)**



Ihr erworbenes Produkt zu registrieren, um den besten Service dafür zu gewährleisten:

**[www.RegisterElectrolux.com](http://www.RegisterElectrolux.com)**



Zubehör, Verbrauchsmaterial und Original-Ersatzteile für Ihr Gerät zu erwerben:

**[www.electrolux.com/shop](http://www.electrolux.com/shop)**

## KUNDENDIENST UND -BETREUUNG

Bitte verwenden Sie ausschließlich Original-Ersatzteile für Ihre Produkte.

Halten Sie folgende Angaben bereit, wenn Sie sich an den Kundendienst wenden (diese Informationen finden Sie auf dem Typenschild): Modell, Produktnummer (PNC), Seriennummer.



Warnungs-/ Sicherheitshinweise.



Allgemeine Hinweise und Ratschläge



Hinweise zum Umweltschutz

Änderungen vorbehalten.

# 1. SICHERHEITSHINWEISE

Lesen Sie vor der Montage und dem Gebrauch des Geräts zuerst die Gebrauchsanleitung. Der Hersteller übernimmt keine Verantwortung für Verletzungen und Beschädigungen durch unsachgemäße Montage. Bewahren Sie die Gebrauchsanleitung griffbereit auf.

## 1.1 Sicherheit von Kindern und schutzbedürftigen Personen



### WARNUNG!

Es besteht Erstickungsgefahr, Risiko von Verletzungen oder permanenten Behinderungen.

- Lassen Sie keine Personen (einschließlich Kinder) mit eingeschränkten physischen, sensorischen oder geistigen Fähigkeiten, mangelnder Erfahrung oder mangelndem Wissen dieses Gerät benutzen. Solche Personen müssen von einer Person, die für ihre Sicherheit verantwortlich ist, beaufsichtigt oder bei der Bedienung des Geräts angeleitet werden.
- Kinder dürfen nicht mit dem Gerät spielen.
- Alle Verpackungsmaterialien von Kindern fernhalten.
- Halten Sie alle Reinigungsmittel von Kindern fern.
- Halten Sie Kinder und Haustiere vom geöffneten Gerät fern.

## 1.2 Montage

- Entfernen Sie das gesamte Verpackungsmaterial.
- Stellen Sie ein beschädigtes Gerät nicht auf und benutzen Sie es nicht.
- Stellen Sie das Gerät nicht an einem Ort auf, an dem die Temperatur unter 0 °C absinken kann, und benutzen Sie das Gerät nicht, wenn die Temperatur unter 0 °C absinkt.
- Halten Sie sich an die mitgelieferte Montageanleitung.
- Stellen Sie sicher, dass das Gerät unter und an angrenzenden sicheren Konstruktionen montiert ist.

## Elektrischer Anschluss



### WARNUNG!

Brand- und Stromschlaggefahr.

- Das Gerät muss geerdet sein.
- Stellen Sie sicher, dass die elektrischen Daten auf dem Typenschild den Daten Ihrer Stromversorgung entsprechen. Wenden Sie sich andernfalls an eine Elektrofachkraft.
- Das Gerät darf ausschließlich an eine ordnungsgemäß installierte Schutzkontaktsteckdose angeschlossen werden.
- Verwenden Sie keine Mehrfachsteckdosen oder Verlängerungskabel.
- Achten Sie darauf, Netzstecker und Netzkabel nicht zu beschädigen. Falls das Netzkabel des Geräts ersetzt werden muss, lassen Sie dies durch unseren Kundendienst durchführen.
- Stecken Sie den Netzstecker erst nach Abschluss der Montage in die Steckdose. Stellen Sie sicher, dass der Netzstecker nach der Montage noch zugänglich ist.
- Ziehen Sie nicht am Netzkabel, um das Gerät von der Spannungsversorgung zu trennen. Ziehen Sie dazu immer direkt am Netzstecker.
- Fassen Sie das Netzkabel oder den Netzstecker nicht mit nassen Händen an.
- Das Gerät entspricht den EWG-Richtlinien.

## Wasseranschluss

- Achten Sie darauf, die Wasserschläuche nicht zu beschädigen.
- Bevor Sie neue oder lange Zeit nicht benutzte Schläuche an das Gerät anschließen, lassen Sie Wasser durch die Schläuche fließen, bis es sauber austritt.
- Achten Sie darauf, dass beim ersten Gebrauch des Geräts keine Undichtheiten vorhanden sind.
- Der Wasserzulaufschlauch verfügt über ein Sicherheitsventil und eine Ummanntelung mit einem innenliegenden Netzkabel.

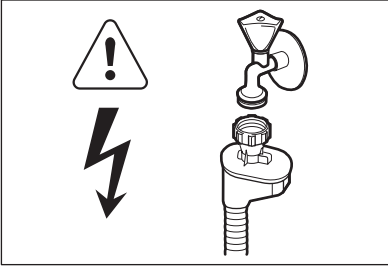
**WARNUNG!**

Gefährliche Spannung.

- Ziehen Sie sofort den Netzstecker aus der Steckdose, wenn der Wasserzulaufschlauch beschädigt ist. Wenden Sie sich für den Austausch des Wasserzulaufschlauchs an den Kundendienst.

**1.3 Gebrauch**

- Dieses Gerät ist für die Verwendung im Haushalt und ähnliche Zwecke vorgesehen, wie z. B.:
  - Personalküchenbereiche in Geschäften, Büros und anderen Arbeitsumfeldern
  - Bauernhöfe
  - Für Gäste in Hotels, Motels und anderen wohnungsähnlichen Räumlichkeiten
  - In Pensionen und vergleichbaren Unterbringungsmöglichkeiten.

**WARNUNG!**

Es besteht Verletzungs-, Verbrennungs-, Stromschlag- oder Brandgefahr.

- Nehmen Sie keine technischen Änderungen am Gerät vor.
- Stellen Sie Messer und Besteck mit scharfen Spitzen mit der Spitze nach unten in den Besteckkorb oder legen Sie sie waagrecht in das Gerät.

- Lassen Sie die Gerätetür nicht ohne Beaufsichtigung offen stehen, damit von der Tür keine Stolpergefahr ausgeht.
- Setzen oder stellen Sie sich nie auf die offene Tür.
- Geschirrspüler-Reinigungsmittel sind gefährlich. Beachten Sie die Sicherheitsanweisungen auf der Reinigungsmittelverpackung.
- Trinken Sie nicht das Wasser aus dem Gerät und verwenden Sie es nicht zum Spielen.
- Nehmen Sie kein Geschirr aus dem Gerät, bevor das Programm beendet ist. Es könnte sich noch Reinigungsmittel auf dem Geschirr befinden.
- Es kann heißer Dampf aus dem Gerät austreten, wenn Sie die Tür während des Ablaufs eines Programms öffnen.
- Platzieren Sie keine entflammenden Produkte oder Gegenstände, die mit entflammenden Produkten benetzt sind, im Gerät, auf dem Gerät oder in der Nähe des Geräts.
- Reinigen Sie das Gerät nicht mit einem Wasser- oder Dampfstrahl.

**1.4 Entsorgung****WARNUNG!**

Verletzungs- und Ersticken-gefahr.

- Trennen Sie das Gerät von der Stromversorgung.
- Schneiden Sie das Netzkabel ab und entsorgen Sie es.
- Entfernen Sie das Türschloss, um zu verhindern, dass sich Kinder oder Haustiere in dem Gerät einschließen.

## 2. GERÄTEBESCHREIBUNG

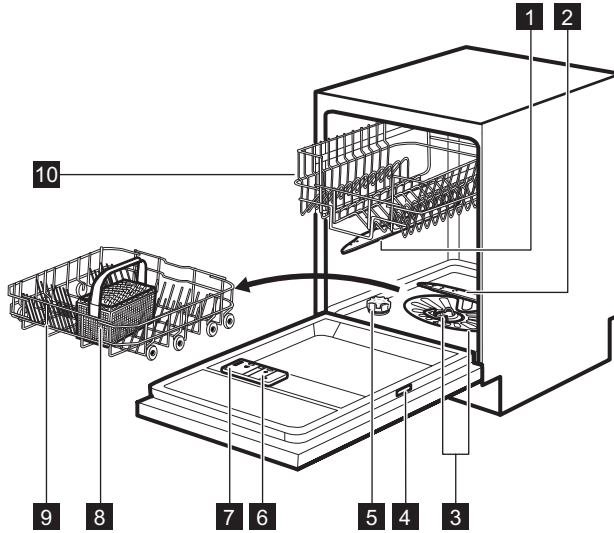

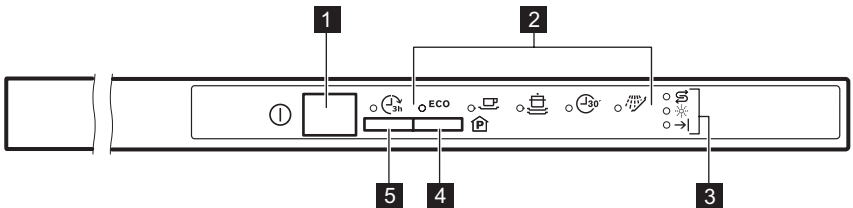

- |                           |                                   |
|---------------------------|-----------------------------------|
| <b>1</b> Oberer Sprüharm  | <b>6</b> Klarspülmittel-Dosierer  |
| <b>2</b> Unterer Sprüharm | <b>7</b> Reinigungsmittelbehälter |
| <b>3</b> Filter           | <b>8</b> Besteckkorb              |
| <b>4</b> Typenschild      | <b>9</b> Unterkorb                |
| <b>5</b> Salzbehälter     | <b>10</b> Oberkorb                |

## 3. BEDIENFELD







- |                                 |                                |
|---------------------------------|--------------------------------|
| <b>1</b> Taste „Ein/Aus“        | <b>4</b> <b>Program</b> -Taste |
| <b>2</b> Programmkontrolllampen | <b>5</b> <b>Delay</b> -Taste   |
| <b>3</b> Kontrolllampen         |                                |

Kontroll-lampen	Beschreibung
→	Kontrolllampe „Programmende“.

Kontroll-lampen	Beschreibung
	Kontrolllampe „Klarspülmittel“. Sie erlischt während des Programmbetriebs.
	Kontrolllampe „Salz“. Sie erlischt während des Programmbetriebs.

## 4. PROGRAMME

Pro-gramm 1)	Verschmut-zungsgrad Beladung	Programm-phasen	Dauer (Min.)	Energie-ver-brauch (kWh)	Wasser (l)
<b>ECO 2)</b>	Normal ver-schmutzt Geschirr und Besteck	Vorspülen Hauptspülgang 50 °C Spülgänge Trocknen	195	1.02	11
	Normal ver-schmutzt Geschirr und Besteck	Vorspülen Hauptspülgang 65 °C Spülgänge Trocknen	100 - 110	1.2 - 1.6	15 - 16
	Stark ver-schmutzt Geschirr, Be- steck, Töpfe und Pfannen	Vorspülen Hauptspülgang 70 °C Spülgänge Trocknen	130 - 150	1.3 - 1.4	13 - 15
 30' 3)	Vor kurzem benutztes Ge- schirr Geschirr und Besteck	Hauptspülgang 60 °C Spülgang	30	0.8	9
 4)	Alle	Vorspülen	14	0.1	4

1) Druck und Temperatur des Wassers, die Schwankungen in der Stromversorgung, die ausgewählten Optionen und die Geschirrmenge können die Werte verändern.

2) Dieses Programm gewährleistet den wirtschaftlichsten Wasser- und Energieverbrauch für normal verschmutztes Geschirr und Besteck. (Dies ist das Standardprogramm für Prüfinstitute.)

3) Mit diesem Programm können Sie vor kurzem benutztes Geschirr spülen. Sie erhalten gute Spülergebnisse in kurzer Zeit.

4) Verwenden Sie dieses Programm zum schnellen Abspülen des Geschirrs. Damit wird vermieden, dass sich Essensreste am Geschirr festsetzen und unangenehme Gerüche aus dem Gerät entweichen.

Verwenden Sie für dieses Programm kein Reinigungsmittel.

## Informationen für Prüfinstitute

Möchten Sie Informationen zum Leistungstest erhalten, schicken Sie eine E-Mail an:

**info.test@dishwasher-production.com**

Notieren Sie die Produktnummer (PNC), die Sie auf dem Typenschild finden.



## 5. OPTIONEN

### 5.1 Signaltöne

Der Summer gibt bei einer Störung Signaltöne aus. Diese Funktion kann nicht ausgeschaltet werden.

Es ertönt auch ein Signalton, wenn das Programm beendet ist. Standardmäßig ist dieser Signalton ausgeschaltet, es ist jedoch möglich, ihn einzuschalten.

#### So schalten Sie den Signalton für das Programmende ein:

1. Drücken Sie die Taste „Ein/Aus“, um das Gerät einzuschalten.
2. Führen Sie, falls erforderlich, die Funktion Reset aus.
3. Halten Sie **Program** gedrückt, bis die Kontrolllampe **ECO** blinkt und die Kontrolllampe  konstant leuchtet.
4. Drücken Sie sofort die Taste **Program**.
  - Die Programmkontrolllampe **ECO** leuchtet konstant.
  - Die Programmkontrolllampe  blinkt.

5. Warten Sie, bis die Kontrolllampe **ECO** erlischt. Die Programmkontrolllampe  blinkt weiter.

6. Drücken Sie **Program**. Die Kontrolllampe „Programmende“ leuchtet auf. Der Signalton für das Programmende ist eingeschaltet.

7. Drücken Sie die Taste „Ein/Aus“, um das Gerät auszuschalten und die Einstellung zu bestätigen.

#### So schalten Sie den Signalton für das Programmende wieder aus:

1. Lesen Sie „So schalten Sie den Signalton für das Programmende ein“ und führen Sie die Schritte (1) bis (5) durch. Die Kontrolllampe „Programmende“ leuchtet auf.
2. Drücken Sie **Program**. Die Kontrolllampe „Programmende“ erlischt. Der Signalton für das Programmende ist ausgeschaltet.
3. Drücken Sie die Taste „Ein/Aus“, um das Gerät auszuschalten und die Einstellung zu bestätigen.

## 6. VOR DER ERSTEN INBETRIEBNAHME

1. Prüfen Sie, ob die Einstellung des Wasserenthärters der Wasserhärte in Ihrem Gebiet entspricht. Stellen Sie ihn bei Bedarf entsprechend ein. Wenden Sie sich an Ihr örtliches Wasserversorgungsunternehmen, um die Wasserhärte in Ihrem Gebiet zu erfahren.
2. Füllen Sie den Salzbehälter.
3. Füllen Sie den Klarspülmittel-Dosierer mit Klarspülmittel.
4. Drehen Sie den Wasserhahn auf.
5. Möglicherweise haben sich im Gerät Verarbeitungsrückstände angesammelt. Starten Sie ein Programm, um diese zu entfernen. Verwenden Sie kein Reinigungsmittel und beladen Sie die Körbe nicht.



## 6.1 Einstellen des Wasserenthärterers

Wasserhärte			Wasserenthärter-Einstellung	
Deutsche Wasserhärtegrade (°dH)	Französische Wasserhärtegrade (°fH)	mmol/l	Clarke Wasserhärtegrade	Stufe
47 - 50	84 - 90	8.4 - 9.0	58 - 63	10
43 - 46	76 - 83	7.6 - 8.3	53 - 57	9
37 - 42	65 - 75	6.5 - 7.5	46 - 52	8
29 - 36	51 - 64	5.1 - 6.4	36 - 45	7
23 - 28	40 - 50	4.0 - 5.0	28 - 35	6
19 - 22	33 - 39	3.3 - 3.9	23 - 27	5 <b>1)</b>
15 - 18	26 - 32	2.6 - 3.2	18 - 22	4
11 - 14	19 - 25	1.9 - 2.5	13 - 17	3
4 - 10	7 - 18	0.7 - 1.8	5 - 12	2
< 4	< 7	< 0.7	< 5	1 <b>2)</b>

1) Werkseinstellung.

2) Verwenden Sie kein Salz bei diesen Werten.

## 6.2 Elektronische Einstellung

- Drücken Sie die Taste „Ein/Aus“, um das Gerät einzuschalten.
- Führen Sie, falls erforderlich, die Funktion Reset aus.
- Halten Sie **Program** gedrückt, bis die Kontrolllampe **ECO** blinkt und die Kontrolllampe  konstant leuchtet.
- Warten Sie, bis die Programmkontrolllampe  erlischt und die Kontrolllampe „Programmende“ blinkt. Die Programmkontrolllampe **ECO** blinkt weiter.
- Drücken Sie „**Program**“. Die Kontrolllampe „Programmende“ beginnt zu blinken. Die Blinkzeichen der Kontrolllampe „Programmende“ zeigen die aktuelle Einstellung an.
  - Z. B. 5 Blinkzeichen + Pause + 5 Blinkzeichen = Härtestufe 5.
- Drücken Sie die Taste „**Program**“ wiederholt, um die Einstellung zu ändern. Mit jedem Tastendruck von „**Program**“ erhöht sich die Härtestufe.
- Drücken Sie die Taste „Ein/Aus“, um das Gerät auszuschalten und die Einstellung zu bestätigen.

### 6.3 Befüllen des Salzbehälters

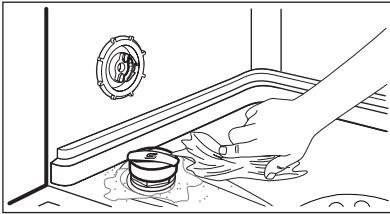
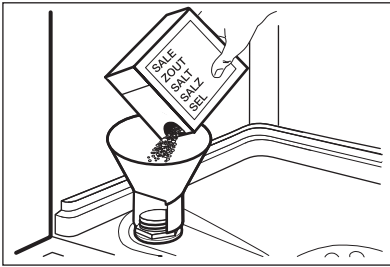

1. Drehen Sie den Deckel gegen den Uhrzeigersinn und öffnen Sie den Salzbehälter.
2. Füllen Sie 1 Liter Wasser in den Salzbehälter (nur beim ersten Mal).
3. Füllen Sie den Salzbehälter mit Geschirrspülsalz.
4. Entfernen Sie das Salz, das sich um die Öffnung des Salzbehälters herum angesammelt hat.
5. Drehen Sie den Deckel im Uhrzeigersinn, um den Salzbehälter zu schließen.



#### **VORSICHT!**

Beim Befüllen des Salzbehälters können Wasser und Salz austreten. Korrosionsgefahr. Starten Sie ein Programm, nachdem Sie den Salzbehälter befüllt haben, um die Korrosion zu vermeiden.

### 6.4 Befüllen des Klarspülmittel-Dosierers

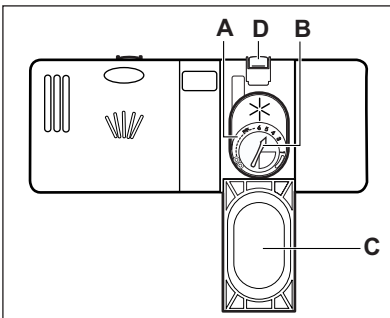

1. Drücken Sie die Entriegelungstaste (D), um den Deckel (C) zu öffnen.
2. Füllen Sie den Klarspülmittel-Dosierer (A) nicht über die Marke „max“ hinaus.
3. Wischen Sie verschüttetes Klarspülmittel mit einem saugfähigen Tuch auf, um zu große Schaumbildung zu vermeiden.
4. Schließen Sie den Deckel. Achten Sie darauf, dass die Entriegelungstaste einrastet.

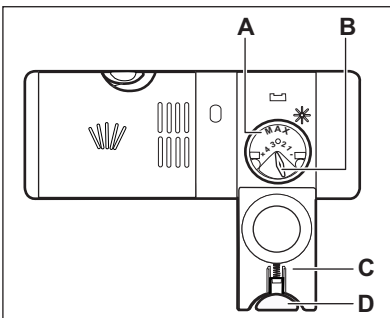

Sie können den Wahlschalter der Freigabemenge (B) zwischen Position 1 (geringste Menge) und Position 4 oder 6 (größte Menge) einstellen.

## 7. TÄGLICHER GEBRAUCH

1. Drehen Sie den Wasserhahn auf.
2. Drücken Sie die Taste „Ein/Aus“, um das Gerät einzuschalten.
  - Füllen Sie den Salzbehälter auf, wenn die Kontrolllampe „Salz“ leuchtet.
  - Leuchtet die Kontrolllampe „Klarspülmittel“, füllen Sie den Klarspülmittel-Dosierer.
3. Beladen Sie die Körbe.
4. Füllen Sie Reinigungsmittel ein.
5. Stellen Sie je nach Beladung und Verschmutzungsgrad das passende Programm ein.

### 7.1 Verwendung des Reinigungsmittels

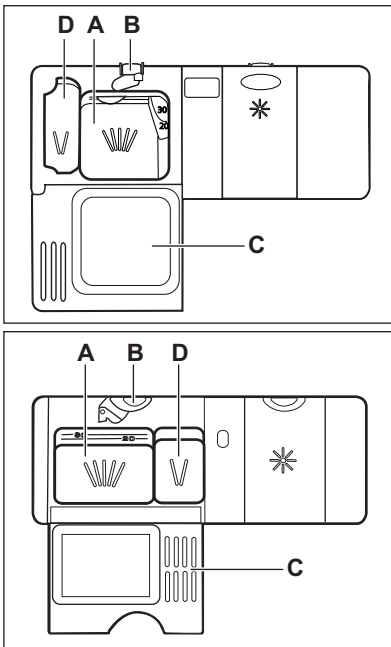

1. Drücken Sie die Entriegelungstaste (B), um den Deckel (C) zu öffnen.
2. Füllen Sie das Reinigungsmittel in den Behälter (A).
3. Wenn das Programm einen Vorspülgang hat, füllen Sie eine kleine Menge Reinigungsmittel in das Fach (D).
4. Wenn Sie Geschirrspüler-Tabs verwenden, legen Sie diese in den Reinigungsmittelbehälter (A).
5. Schließen Sie den Deckel. Achten Sie darauf, dass die Entriegelungstaste einrastet.

### 7.2 Verwendung von Kombi-Reinigungstabletten

Wenn Sie Tabletten verwenden, die Salz und Klarspülmittel enthalten, müssen der Salzbehälter und Klarspülmittel-Dosierer nicht zusätzlich befüllt werden. Die Kontrolllampe für Klarspülmittel leuchtet immer, wenn der Klarspülmittel-Dosierer leer ist.

1. Stellen Sie den Wasserenthärter auf die niedrigste Stufe ein.
2. Stellen Sie den Klarspülmittel-Dosierer auf die niedrigste Einstellung.

Wenn Sie nicht länger Kombi-Reinigungstabletten verwenden, führen Sie die folgenden Schritte aus, bevor Sie ein anderes Reinigungsmittel, ein anderes Klarspülmittel oder ein anderes Geschirrspülsalz verwenden:

1. Drücken Sie die Taste „Ein/Aus“, um das Gerät einzuschalten.
2. Stellen Sie den Wasserenthärter auf die höchste Stufe ein.

3. Stellen Sie sicher, dass der Salzbehälter und der Klarspülmittel-Dosierer gefüllt sind.
4. Starten Sie das kürzeste Programm mit einem Klarspülgang ohne Reinigungsmittel und ohne Geschirr.
5. Stellen Sie den Wasserenthärter entsprechend der Wasserhärte in Ihrem Gebiet ein.
6. Stellen Sie die Menge des Klarspülmittels ein.

### 7.3 Einstellen und Starten eines Programms

#### Funktion Reset

Für einige Einstellungen muss sich das Gerät im Benutzermodus befinden. Das Gerät ist im Benutzermodus, wenn alle Programmkontrolllampen leuchten. Um das Gerät in den Benutzermodus zu setzen, führen Sie die Reset-Funktion aus.

1. Halten Sie die Programmwahltaste gedrückt, bis alle Programmkontrolllampen aufleuchten.

#### Starten eines Programms ohne Zeitvorwahl

1. Drehen Sie den Wasserhahn auf.
2. Drücken Sie die Taste „Ein/Aus“, um das Gerät einzuschalten.
3. Drücken Sie **Program** wiederholt, bis nur die Kontrolllampe des gewünschten Programms leuchtet.
4. Schließen Sie die Gerätetür. Das Programm wird gestartet.

#### Starten eines Programms mit Zeitvorwahl

1. Wählen Sie das Programm.
2. Drücken Sie „**Delay**“, um den Start des Programms um 3 Stunden zu verzögern.
  - Die Kontrolllampe „Delay“ leuchtet auf.
3. Schließen Sie die Gerätetür. Der Ablauf der Zeitvorwahl beginnt.
  - Nach Ablauf der Zeitvorwahl wird das Programm gestartet.

#### Öffnen der Tür während eines laufenden Programms

Wenn Sie die Tür öffnen, unterbricht das Gerät das Programm. Wenn Sie die Tür wieder schließen, läuft das Programm ab dem Zeitpunkt der Unterbrechung weiter.

#### Abbrechen einer eingestellten Zeitvorwahl während des Countdowns

Wenn Sie die eingestellte Zeitvorwahl abbrechen, müssen das Programm und die Optionen erneut eingestellt werden.

1. Halten Sie **Program** gedrückt, bis alle Programmkontrolllampen leuchten und die Kontrolllampe „Programmennde“ blinkt.

#### Beenden des Programms

Schalten Sie die Reset-Funktion ein.



Bevor Sie ein neues Programm starten, stellen Sie sicher, dass der Reinigungsmittelbehälter gefüllt ist.

#### Am Programmende

Die Kontrolllampe „Programmende“ leuchtet auf.

1. Drücken Sie die Taste „Ein/Aus“, um das Gerät auszuschalten.
2. Schließen Sie den Wasserhahn.



Wenn Sie die Ein/Aus-Taste nicht drücken, schaltet die Funktion AUTO OFF das Gerät automatisch einige Minuten nach Programmende aus.

Diese Funktion hilft den Energieverbrauch zu senken.

**Wichtig**

- Lassen Sie das Geschirr abkühlen, bevor Sie es aus dem Gerät nehmen. Heißes Geschirr ist stoßempfindlich.

- Nehmen Sie das Geschirr zuerst aus dem Unterkorb und dann aus dem Oberkorb.
- An den Innenseiten und an der Tür des Gerätes kann sich Wasser niederschlagen. Edelstahl kühlt schneller ab als Geschirr.

**8. TIPPS UND HINWEISE****8.1 Der Wasserenthärter**

Hartes Wasser enthält viele Mineralien, die das Gerät beschädigen können und zu schlechten Spülergebnissen führen. Der Wasserenthärter neutralisiert diese Mineralien.

Das Geschirrspülsalz hält den Wasserenthärter sauber und in gutem Zustand. Der Wasserenthärter muss unbedingt auf die richtige Stufe eingestellt werden. So stellen Sie sicher, dass der Wasserenthärter die richtige Menge Geschirrspülsalz und Wasser verwendet.

**8.2 Verwendung von Salz, Klarspülmittel und Reinigungsmittel**

- Verwenden Sie nur Salz, Klarspülmittel und Reinigungsmittel für Geschirrspüler. Andere Produkte können das Gerät beschädigen.
- Das Klarspülmittel lässt das Geschirr während der letzten Spülphase ohne Streifen und Flecken trocknen.
- Kombi-Reinigungstabletten enthalten Reinigungsmittel, Klarspülmittel und andere Zusätze. Achten Sie darauf, dass die Tabletten der Wasserhärte in Ihrer Region entsprechen. Beachten Sie die Anweisungen auf der Reinigungsmittelverpackung.
- Geschirrspüler-Tabs lösen sich bei kurzen Programmen nicht vollständig auf. Wir empfehlen, die Tabletten nur mit langen Programmen zu verwenden, damit keine Reinigungsmittel-Rückstände auf dem Geschirr zurückbleiben.



Verwenden Sie nicht mehr als die angegebene Reinigungsmittelmenge. Siehe hierzu die Angaben

auf der Reinigungsmittelverpackung.

**8.3 Beladen der Körbe**

Beispiele für die Beladung der Körbe finden Sie in der mitgelieferten Broschüre.

- Spülen Sie im Gerät nur spülmaschinenfestes Geschirr.
- Spülen Sie im Gerät keine Geschirrtteile aus Holz, Horn, Aluminium, Zinn oder Kupfer.
- Spülen Sie in diesem Gerät keine Gegenstände, die Wasser aufnehmen können (Schwämme, Geschirrtücher, usw.).
- Entfernen Sie Speisereste vom Geschirr.
- Um eingebrannte Essensreste leicht zu beseitigen, weichen Sie diese ein, bevor Sie das Kochgeschirr in das Gerät stellen.
- Ordnen Sie hohle Gefäße (z. B. Tassen, Gläser, Pfannen) mit der Öffnung nach unten ein.
- Stellen Sie sicher, dass Geschirr und Besteck nicht aneinander haften. Mischen Sie Löffel mit anderem Besteck.
- Achten Sie darauf, dass Gläser einander nicht berühren.
- Ordnen Sie kleine Gegenstände in den Besteckkorb ein.
- Ordnen Sie leichte Gegenstände im Oberkorb an. Achten Sie darauf, dass diese nicht verrutschen können.
- Vergewissern Sie sich, dass sich die Sprüharme ungehindert bewegen können, bevor Sie ein Programm starten.

## 8.4 Vor dem Starten eines Programms

### Kontrollieren Sie folgende Punkte:

- Die Filter sind sauber und ordnungsgemäß eingesetzt.
- Die Sprüharme sind nicht verstopft.
- Die Geschirrtteile sind richtig in den Körben angeordnet.
- Das Programm eignet sich für die Beladung und den Verschmutzungsgrad.
- Die Reinigungsmittelmenge stimmt.
- Geschirrspülsalz und Klarspülmittel sind vorhanden (außer Sie verwenden Kombi-Reinigungstabeletten).
- Der Deckel des Salzbehälters ist fest geschlossen.

## 9. REINIGUNG UND PFLEGE



### WARNUNG!

Schalten Sie vor Reinigungsarbeiten immer das Gerät aus und ziehen Sie den Netzstecker aus der Steckdose.



Verschmutzte Filter und verstopfte Sprüharme beeinträchtigen das Spülergebnis. Prüfen Sie die Filter regelmäßig und reinigen Sie diese, falls nötig.

### 9.1 Reinigen der Filter

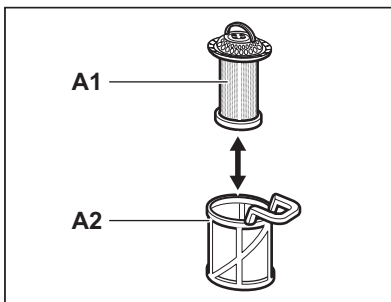
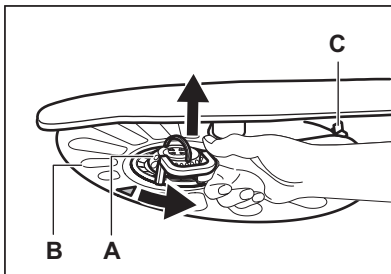

1. Drehen Sie den Filter (**A**) nach links und nehmen Sie ihn heraus.
2. Um den Filter (**A**) auseinanderzubauen, ziehen Sie (**A1**) und (**A2**) auseinander.
3. Nehmen Sie den Filter (**B**) heraus.
4. Reinigen Sie die Filter mit Wasser.
5. Prüfen Sie, bevor Sie den Filter (**B**) wieder einsetzen, dass sich keine Lebensmittelreste oder Verschmutzungen in oder um den Rand der Wanne befinden.

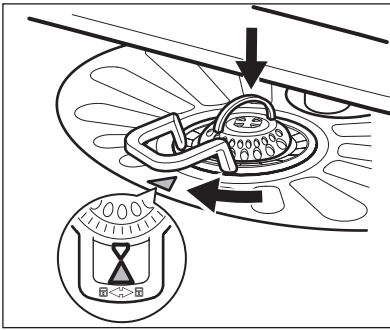

6. Stellen Sie sicher, dass der Filter **(B)** korrekt unter den beiden Führungen **(C)** eingesetzt wurde.
7. Bauen Sie den Filter **(A)** zusammen und setzen Sie ihn wieder in den Filter **(B)** ein. Drehen Sie ihn nach rechts, bis er einrastet.

**i** Eine falsche Anordnung der Filter führt zu schlechten Spülergebnissen und kann das Gerät beschädigen.

## 9.2 Reinigen der Sprüharme

Bauen Sie die Sprüharme nicht aus. Falls die Löcher in den Sprüharmen verstopft sind, reinigen Sie sie mit einem dünnen spitzen Gegenstand.

## 9.3 Reinigen der Außenseiten

Reinigen Sie das Gerät mit einem weichen, feuchten Tuch.

Verwenden Sie ausschließlich Neutralreiniger. Benutzen Sie keine Scheuermittel, scheuernde Reinigungsschwämmchen oder Lösungsmittel.

# 10. FEHLERSUCHE

Das Gerät startet nicht oder bleibt während des Betriebs stehen. Prüfen Sie, ob Sie die Störung mit den folgenden Hinweisen selbst beheben können, bevor Sie den Kundendienst rufen.

**Bei einigen Problemen blinkt die Kontrolllampe „Programmende“ und zeigt so einen Alarmcode an.**

Alarmcode	Problem
<ul style="list-style-type: none"> <li>• Die Kontrolllampe „Programmende“ blinkt einmal.</li> <li>• Der Signalton ertönt einmal.</li> </ul>	Es läuft kein Wasser in das Gerät.
<ul style="list-style-type: none"> <li>• Die Kontrolllampe „Programmende“ blinkt zweimal.</li> <li>• Der Signalton ertönt zweimal.</li> </ul>	Das Gerät pumpt das Wasser nicht ab.
<ul style="list-style-type: none"> <li>• Die Kontrolllampe „Programmende“ blinkt dreimal.</li> <li>• Der Signalton ertönt dreimal.</li> </ul>	Das Aqua-Control-System ist eingeschaltet.



### WARNUNG!

Schalten Sie das Gerät aus, bevor Sie die Überprüfungen vornehmen.

Problem	Mögliche Abhilfe
Das Gerät lässt sich nicht einschalten.	Überprüfen Sie, ob der Netzstecker in die Netzsteckdose eingesteckt ist.
	Überprüfen Sie, ob die Sicherung im Sicherungskasten nicht ausgelöst hat.
Das Programm startet nicht.	Überprüfen Sie, ob die Gerätetür geschlossen ist.
	Ist die Zeitvorwahl eingestellt, brechen Sie sie ab oder warten Sie auf das Ende des Countdowns.
Es läuft kein Wasser in das Gerät.	Überprüfen Sie, ob der Wasserhahn geöffnet ist.
	Überprüfen Sie, ob der Wasserdruck nicht zu niedrig ist. Wenden Sie sich diesbezüglich an Ihren Wasserversorger.
	Überprüfen Sie, ob der Wasserhahn nicht verstopft ist.
	Überprüfen Sie, ob der Filter im Zulaufschlauch nicht verstopft ist.
	Überprüfen Sie, ob der Zulaufschlauch nicht geknickt oder gebogen ist.
Das Gerät pumpt das Wasser nicht ab.	Überprüfen Sie, ob der Siphon der Spüle nicht verstopft ist.
	Überprüfen Sie, ob der Ablaufschlauch nicht geknickt oder gebogen ist.
Das Aqua-Control-System ist eingeschaltet.	Drehen Sie den Wasserhahn zu und wenden Sie sich an den Kundendienst.

Schalten Sie das Gerät nach der Überprüfung wieder ein. Das Programm wird an der Stelle fortgesetzt, an der es unterbrochen wurde.

Tritt das Problem erneut auf, wenden Sie sich an den Kundendienst.

Wenn andere Alarmcodes angezeigt werden, wenden Sie sich an den Kundendienst.

**10.1 Die Spül- und Trocknungsergebnisse sind nicht zufriedenstellend.**

**Weißer Streifen oder blau schimmernder Belag auf Gläsern und Geschirr**

- Die zugegebene Klarspülmittelmenge ist zu hoch. Stellen Sie den Dosierwähler für Klarspülmittel niedriger ein.

- Die Reinigungsmittelmenge ist zu hoch.

**Wasserflecken und andere Flecken auf Gläsern und Geschirr**

- Die zugegebene Klarspülmittelmenge ist zu niedrig. Stellen Sie den Dosierwähler für Klarspülmittel höher ein.
- Die Ursache kann in der Qualität des Reinigungsmittels liegen.

**Das Geschirr ist noch nass.**

- Das Programm enthält keine Trocknungsphase oder eine Trocknungsphase mit niedriger Temperatur.
- Der Klarspülmittel-Dosierer ist leer.
- Die Ursache kann in der Qualität des Klarspülmittels liegen.



Mögliche andere Ursachen finden Sie unter „Tipps und Hinweise“.

## 11. TECHNISCHE DATEN

Abmessungen	Breite / Höhe / Tiefe (mm)	596 / 818 -898 / 555
Elektrischer Anschluss	Siehe Typenschild.	
	Spannung	220 - 240 V
	Frequenz	50 Hz
Wasserdruck	Min. / max. (bar / MPa)	(0.5 / 0.05 ) / (8 / 0.8 )
Wasserversorgung <sup>1)</sup>	Kalt- oder Warmwasser <sup>2)</sup>	max. 60 °C
Fassungsvermögen	Gedecke	12
Leistungsaufnahme	Unausgeschaltet	0.50 W
	Ausgeschaltet	0.50 W

**1)** Schließen Sie den Zulaufschlauch an einen Wasserhahn mit einem 3/4"-Außengewinde an.

**2)** Wenn Sie Heißwasser mit umweltfreundlichen, alternativen Energiequellen (z. B. Solaranlagen oder Windkraft) aufbereiten, können Sie durch den Anschluss des Geräts an die Heißwasserversorgung Energie sparen.

## 12. UMWELTTIPPS

Recyceln Sie Materialien mit dem Symbol . Entsorgen Sie die Verpackung in den entsprechenden Recyclingbehältern. Recyceln Sie zum Umwelt- und Gesundheitsschutz elektrische und

elektronische Geräte. Entsorgen Sie Geräte mit diesem Symbol  nicht mit dem Hausmüll. Bringen Sie das Gerät zu Ihrer örtlichen Sammelstelle oder wenden Sie sich an Ihr Gemeindeamt.

# TARTALOMJEGYZÉK

1. BIZTONSÁGI ELŐÍRÁSOK .....	60
2. TERMÉKLEÍRÁS .....	62
3. KEZELŐPANEL .....	62
4. PROGRAMOK .....	63
5. KIEGÉSZÍTŐ FUNKCIÓK .....	64
6. AZ ELSŐ HASZNÁLAT ELŐTT .....	64
7. NAPI HASZNÁLAT .....	67
8. HASZNOS TANÁCSOK ÉS JAVASLATOK .....	69
9. ÁPOLÁS ÉS TISZTÍTÁS .....	69
10. HIBAEELHÁRÍTÁS .....	71
11. MŰSZAKI INFORMÁCIÓK .....	72

## GONDOLUNK ÖNRE

Köszönjük, hogy Electrolux terméket vásárolt. Ön olyan készülék tulajdonosa lett, mely mögött több évtizedes szakmai tapasztalat és innováció áll. Rendkívüli tudását és stílusos megjelenését az Ön igényei ihlették. Valahányszor csak használja, biztos lehet abban, hogy a benne foglalt tudás a siker garanciája.

Köszöntjük az Electrolux világában.

**Látogassa meg a weboldalunkat:**



Kezelési tanácsok, kiadványok, hibaelhárító, szerviz információk:  
**[www.electrolux.com](http://www.electrolux.com)**



További előnyökért regisztrálja készülékét:  
**[www.RegisterElectrolux.com](http://www.RegisterElectrolux.com)**



Kiegészítők, segédanyagok és eredeti alkatrészek vásárlása a készülékhez:  
**[www.electrolux.com/shop](http://www.electrolux.com/shop)**

## VÁSÁRLÓI TÁMOGATÁS ÉS SZERVIZ

Kizárólag eredeti alkatrészek használatát javasoljuk.

Ha készülékével a szervizhez fordul, legyenek kéznél az alábbi adatok.

Ezek az információk az adattáblán olvashatók. Típus, Termékszám, Sorozatszám.



Figyelmeztetés - Biztonsági információk



Általános információk és tanácsok



Környezetvédelmi információk

A változtatások jogát fenntartjuk.

# 1. BIZTONSÁGI ELŐÍRÁSOK

Az üzembe helyezés és használat előtt gondosan olvassa el a mellékelt útmutatót. A nem megfelelő üzembe helyezés vagy használat által okozott károkért nem vállal felelősséget a gyártó. További tájékozódás érdekében tartsa elérhető helyen az útmutatót.

## 1.1 Gyermekek és fogyatékkal élő személyek biztonsága



### VIGYÁZAT

Fulladás, sérülés vagy tartós rokkantság kockázata.

- Ne engedje, hogy a készüléket csökkent fizikai, értelmi vagy mentális képességű, illetve megfelelő tapasztalatok és ismeretek híján lévő személy használja, beleértve a gyermekeket is. Ha ilyen személyek használják a készüléket, a biztonságukért felelős személynek kell őket felügyelnie, illetve a készülék használatára vonatkozóan útmutatást kell biztosítani számukra.
- Ne hagyja, hogy gyermekek játsszanak a készülékkel.
- Minden csomagolóanyagot tartson távol a gyermekektől.
- Minden mosószeret tartson távol a gyermekektől.
- A gyermekeket és kedvenc háziállatokat tartsa távol a készüléktől, amikor az ajtaja nyitva van.

## 1.2 Üzembe helyezés

- Távolítsa el az összes csomagolóanyagot.
- Ne helyezzen üzembe, és ne is használjon sérült készüléket.
- Ne helyezze üzembe a készüléket olyan helyen, ahol a hőmérséklet 0 °C alatt van.
- Tartsa be a készülékhez mellékelt üzembe helyezési útmutatóban foglaltakat.
- A készüléket biztonságos szerkezet alá és mellé helyezze.

## Elektromos csatlakoztatás



### VIGYÁZAT

Tűz- és áramütésveszély.

- A készüléket kötelező földelni.

- Ellenőrizze, hogy az adattáblán szereplő elektromos adatok megfelelnek-e a háztartási hálózati áram paramétereinek. Amennyiben nem, forduljon szakképzett villanyszerelőhöz.
- Mindig megfelelően felszerelt, áramütés ellen védett aljzatot használjon.
- Ne használjon hálózati elosztókat és hosszabító kábeleket.
- Ügyeljen a hálózati csatlakozódugó és a hálózati kábel épségére. Amennyiben a készülék hálózati vezetékét ki kell cserélni, a cserét saját szervizünknel végeztesse el.
- Csak az üzembe helyezés befejezése után csatlakoztassa a hálózati csatlakozódugót a hálózati csatlakozóaljzatba. Ügyeljen arra, hogy a hálózati dugasz üzembe helyezés után is könnyen elérhető legyen.
- A készülék csatlakozásának bontására, soha ne a hálózati kábelnél fogva húzza ki a csatlakozódugót. A kábelt mindig a csatlakozódugónál fogva húzza ki.
- Nedves kézzel ne érintse meg a hálózati kábelt és a csatlakozódugót.
- A készülék megfelel az EGK irányelveinek.

## Vízhálózatra csatlakoztatás

- Ügyeljen arra, hogy ne okozzon sérülést a vízcsöveknek.
- Mielőtt új vagy hosszabb idő óta nem használt csövekhez csatlakoztatja a készüléket, addig folyassa a vizet, amíg az teljesen ki nem tisztul.
- A készülék első használata előtt ellenőrizze, hogy nincs-e szivárgás.
- A befolyócső biztonsági szeleppel, valamint dupla bevonattal ellátott belsei vezetékkel rendelkezik.

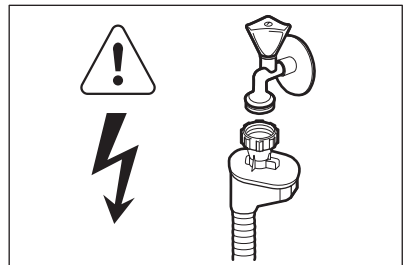

### VIGYÁZAT

Veszélyes feszültség.

- Ha a befolyócső megsérül, akkor azonnal húzza ki a csatlakozódugót a fali csatlakozóaljzattól. Forduljon a márkaszervizhez a befolyócső cseréje érdekében.

### 1.3 Használat

- A készülék háztartási és hasonló célú használatra készült, például:
  - üzletek, irodák és egyéb munkahelyeken kialakított személyzeti konyhák
  - Tanyaházak
  - Hotelek, motelek és egyéb lakás céljára szolgáló ingatlanok esetén az ügyfelek számára
  - Szállások reggelivel.



#### VIGYÁZAT

Sérülés-, égés-, áramütés- és tűzveszély.

- Ne változtassa meg a készülék műszaki jellemzőit.
- Lefelé fordítva vagy vízszintes irányba tegye a késeket és a hegyes evőeszközöket az evőeszközkosárba.
- A beleütkezés elkerülésének megelőzésére, ne hagyja nyitva felügyelet nélkül a készülék ajtaját.

- Ne üljön vagy álljon rá a nyitott ajtóra.
- A mosogatógépben használt mosogatószer veszélyesek. Tartsa be a mosogatószer csomagolásán feltüntetett utasításokat.
- Ne igyon a készülékben lévő vízből, és ne játsszon vele.
- Az edényeket a mosogatógépből csak a mosogatóprogram lejárta után vegye ki. Mosogatószer maradhat az edényeken.
- A készülékből forró gőz szabadulhat ki, ha az ajtót mosogatóprogram futása közben kinyitja.
- Ne tegyen gyúlékony anyagot vagy gyúlékony anyaggal szennyezett tárgyat a készülékbe, annak közelébe, illetve annak tetejére.
- A készülék tisztításához ne használjon vízszagot vagy gőzt.

### 1.4 Ártalmatlanítás



#### VIGYÁZAT

Sérülés- vagy fulladásveszély.

- Bontsa a készülék hálózati csatlakozását.
- Vágja le a hálózati tápkábelt, és helyezze a hulladékba.
- Szerelje le az ajtókilincset, hogy megakadályozza gyermekek és kedvenc állatok készülékben rekedését.

## 2. TERMÉKLEÍRÁS

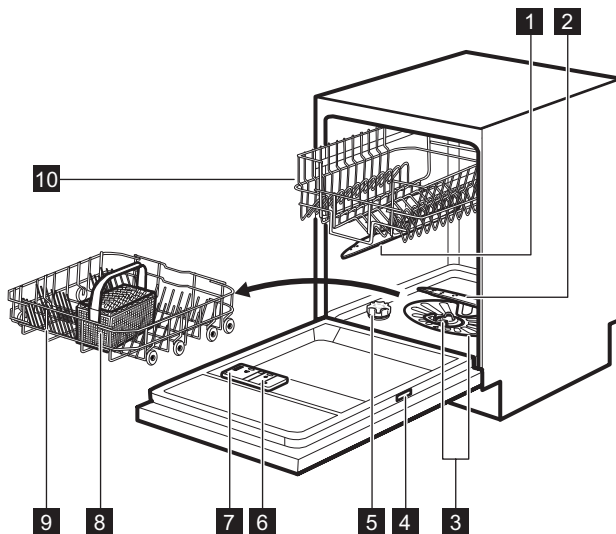

- 1** Felső szórókar
- 2** Alsó szórókar
- 3** Szűrők
- 4** Adattábla
- 5** Sótartály

- 6** Öblítőszer-adagoló
- 7** Mosószer-adagoló
- 8** Evőeszközkosár
- 9** Alsó kosár
- 10** Felső kosár

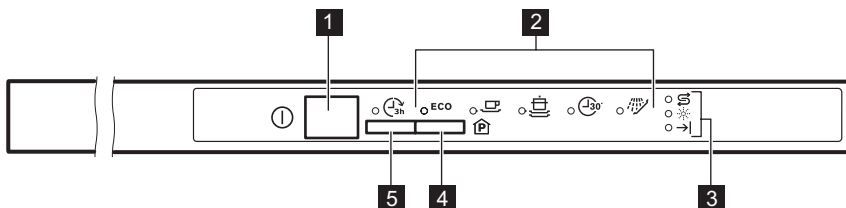

## 3. KEZELŐPANEL







- 1** Be/ki gomb
- 2** Programkijelzők
- 3** Visszajelzők

- 4** Program gomb
- 5** Delay gomb

Visszajelzők	leírása
→	Program vége visszajelző.

Visszajelzők	leírása
	Öblítőszer visszajelző. A program működése során ez a visszajelző sohasem világít.
	Só visszajelző. A program működése során ez a visszajelző sohasem világít.

## 4. PROGRAMOK

Program <sup>1)</sup>	Szennyezettség mértéke Töltet típusa	Program szakaszok	Időtartam (perc)	Energiafogyasztás (kWh)	Víz (l)
<b>ECO</b> <sup>2)</sup>	Normál szennyezettség Edények és evőeszközök	Előmosogatás Főmosogatás 50 °C-on Öblítés Szárítás	195	1.02	11
	Normál szennyezettség Edények és evőeszközök	Előmosogatás Főmosogatás 65 °C-on Öblítés Szárítás	100 - 110	1.2 - 1.6	15 - 16
	Erős szennyezettség Edények, evőeszközök, lábasok és fazekak	Előmosogatás Főmosogatás 70 °C-on Öblítés Szárítás	130 - 150	1.3 - 1.4	13 - 15
	Friss szennyezettség Edények és evőeszközök	Főmosogatás 60 °C-on Öblítés	30	0.8	9
	Összes	Előmosogatás	14	0.1	4

1) A víz nyomása és hőmérséklete, a hálózati feszültség ingadozásai, a funkciók és az edények mennyisége módosíthatja az értékeket.

2) Ezzel a programmal a leghatékonyabb víz- és energiafogyasztás mellett mosogathatja el a normál mértékben szennyezett edényeket és evőeszközöket. (Ezt a programot használják tesztprogramként a bevizsgáló intézetek.)

3) Ezzel a programmal frissen szennyezett edényeket mosogathat el. Rövid idő alatt is kiváló eredményt nyújt.

4) Ezzel a programmal gyorsan leöblítheti az edényeket. Így megakadályozza, hogy az ételmaradék rászáradjon az edényekre, és kellemetlen szagok képződjenek. Ehhez a programhoz ne használjon mosogatószert.

### Tájékoztató a bevizsgáló intézetek számára

A bevizsgálás elvégzéséhez szükséges összes információ megszerzéséhez küldjön egy e-mailt a következő címre:

[info.test@dishwasher-production.com](mailto:info.test@dishwasher-production.com)

Jegyezze fel az adattáblán található termékszámot (PNC).



## 5. KIEGÉSZÍTŐ FUNKCIÓK

### 5.1 Hangjelzések

A hangjelzések a készülék meghibásodásakor szólnak meg, és kikapcsolásuk nem lehetséges.

Amikor a program lejár, szintén egy hangjelzés hallható. Alapértelmezésben ez a hangjelzés ki van kapcsolva, azonban van lehetőség a bekapcsolására.

#### A program futásának végét jelző hangjelzés bekapcsolása

1. A készülék bekapcsolásához nyomja meg a be/ki gombot.
2. Ha szükséges, indítsa el a Reset funkciót.
3. Nyomja le és tartsa lenyomva a **Program** gombot mindaddig, amíg a **ECO** program-jelző nem kezd villogni, és a  program-jelző folyamatosan világítani nem kezd.
4. Nyomja meg azonnal a **Program** gombot.
  - A **ECO** program visszajelző folyamatos fénnel jelenik meg.
  - Villogni kezd a  program visszajelző.

5. Várjon, amíg a **ECO** program visszajelző kialszik. A  program visszajelző továbbra is villog.

6. Nyomja meg a(z) **Program** gombot. A program vége visszajelző világítani kezd. A program futásának végét jelző hangjelzés megszólal.

7. A készülék kikapcsolásához és a beállítás megerősítéséhez nyomja meg a be/ki gombot.

#### A program futásának végét jelző hangjelzés ismételt kikapcsolása

1. Kövesse „A program futásának végét jelző hangjelzés bekapcsolása” c. fejezet (1) - (5) lépéseit. A program vége visszajelző bekapcsol.
2. Nyomja meg a(z) **Program** gombot. A program vége visszajelző kialszik. A program futásának végét jelző hangjelzés kikapcsol.
3. A készülék kikapcsolásához és a beállítás megerősítéséhez nyomja meg a be/ki gombot.

## 6. AZ ELSŐ HASZNÁLAT ELŐTT

1. Ellenőrizze, hogy a vízlágyító szintje megfelelő-e a környéken használt víz keménységének. Szükség esetén módosítsa a vízlágyító beállítását. A használt víz keménységére vonatkozó tájékoztatásért lépjen kapcsolatba a helyi vízszolgáltatóval.
2. Töltse fel sótartályt.
3. Töltse fel az öblítőszer-adagolót.
4. Nyissa ki a vízcsapot.
5. A készülékben gyártási maradványok lehetnek. Az eltávolításukhoz indítson el egy mosogatóprogramot. Ne használjon mosogatószert, és ne töltsen meg a kosarakat.

### 6.1 A vízlágyító beállítása



Vízkeménység				Vízlágyító beállítás
Német fok (°dH)	Francia fok (°fH)	mmol/l	Clarke fok	Szint
47 - 50	84 - 90	8.4 - 9.0	58 - 63	10
43 - 46	76 - 83	7.6 - 8.3	53 - 57	9
37 - 42	65 - 75	6.5 - 7.5	46 - 52	8
29 - 36	51 - 64	5.1 - 6.4	36 - 45	7

Vízkeménység				Vízlágyító beállítás
Német fok (°dH)	Francia fok (°fH)	mmol/l	Clarke fok	Szint
23 - 28	40 - 50	4.0 - 5.0	28 - 35	6
19 - 22	33 - 39	3.3 - 3.9	23 - 27	5 1)
15 - 18	26 - 32	2.6 - 3.2	18 - 22	4
11 - 14	19 - 25	1.9 - 2.5	13 - 17	3
4 - 10	7 - 18	0.7 - 1.8	5 - 12	2
< 4	< 7	< 0.7	< 5	1 2)

1) Gyári helyzet.

2) Ezen a szinten ne használjon sót.

## 6.2 Elektronikus beállítás

1. A készülék bekapcsolásához nyomja meg a be/ki gombot.
2. Ha szükséges, indítsa el a Reset funkciót.
3. Nyomja le és tartsa lenyomva a **Program** gombot mindaddig, amíg a **ECO** programjelző nem kezd villogni, és a  programjelző folyamatosan világítani nem kezd.
4. Várjon, amíg a  programjelző kialapszik, és a vége visszajelző villogni kezd. A **ECO** programjelző lámpa továbbra is villog.
5. Nyomja meg a(z) **Program** gombot. A vége jelzőfény villogni kezd. Az aktuális beállított szintet a program vége visszajelző rendszeres felvillanásainak száma jelzi.
  - Pl.: 5 villanás + szünet + 5 villanás = 5. szint.
6. Többször nyomja meg a **Program** gombot a beállítás módosításához. A **Program** gomb minden egyes megnyomásával a szint számértéke növekszik.
7. A készülék kikapcsolásához és a beállítás megerősítéséhez nyomja meg a be/ki gombot.

## 6.3 A sótartály feltöltése

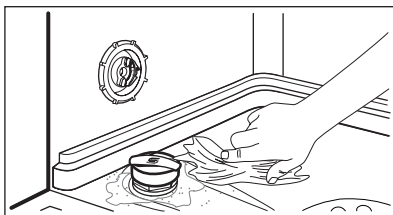
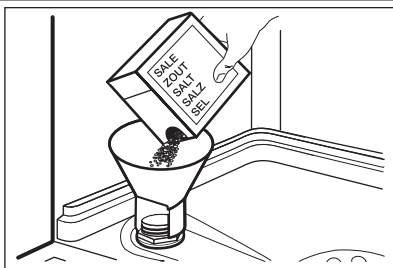

1. Csavarja le a kupakot az óramutató járásával ellenkező irányba, és nyissa ki a sótartályt.
2. Öntsön 1 liter vizet a sótartályba (csak az első alkalommal).
3. Töltse fel a sótartályt regeneráló sóval.
4. Távolítsa el a sótartály nyílása körül lévő sót.
5. A sótartály visszazárásához tekerje a kupakot az óramutató járásával megegyező irányba.



### FIGYELEM

Víz és só juthat ki a töltés során a sótartályból. Korrózióveszély. Ennek megakadályozására, a sótartály feltöltése után indítson el egy programot.

## 6.4 Az öblítőszer-adagoló feltöltése

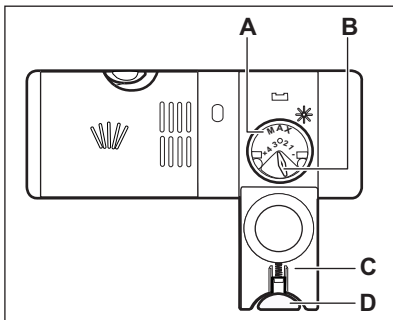
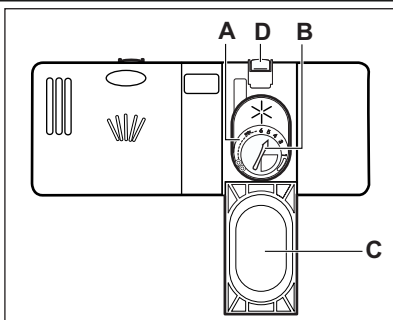

1. Nyomja meg a kioldó gombot (D) a fedél (C) felnyitására.
2. Töltse fel az öblítőszer-adagolót (A), de ne lépje túl a „max” jelzést.
3. A kiömlött öblítőszerrel nedvszívó törölkendővel távolítsa el, hogy a mosogatóprogram alatt megakadályozza a túlzott habképződést.
4. Zárja le a fedelet. Ellenőrizze, hogy reteszelt állapotban van-e a kioldó gomb.



Elfordíthatja az adagolt mennyiség választókapcsolót (B) 1 (legkisebb mennyiség) és 4 vagy 6 (legnagyobb mennyiség) közötti állásokba.

## 7. NAPI HASZNÁLAT

1. Nyissa ki a vízcsapot.
2. A készülék bekapcsolásához nyomja meg a be/ki gombot.
  - Ha világít a só visszajelző, akkor tölts fel a sótartályt.
  - Ha világít az öblítőszer-adagoló visszajelző, akkor tölts fel az öblítőszer-adagolót.
3. Pakolja meg megfelelően a kosarakat.
4. Tölts be a mosogatószeret.
5. Állítsa be és indítsa el a töltet típusának és a szennyeződés mértékének megfelelő programot.

### 7.1 A mosogatószer használata

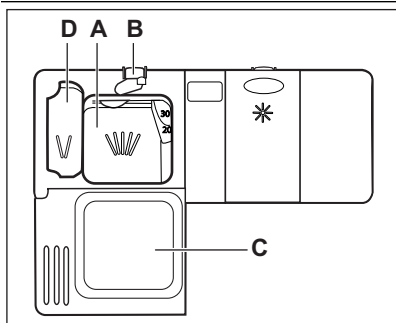

1. Nyomja meg a kioldó gombot (B) a fedél (C) felnyitásához.
2. Tegyen mosogatószeret az adagolóba (A).
3. Ha a mosogatóprogram előmosási fázissal is rendelkezik, tegyen egy kevés mosogatószert az előmosási mosogatószer adagolóba (D).
4. Ha mosogatószer-tablettát használ, tegye a tablettát a mosogatószer-adagolóba (A).
5. Zárja le a fedelet. Ellenőrizze, hogy reteszelő helyzetben van-e a kioldó gomb.

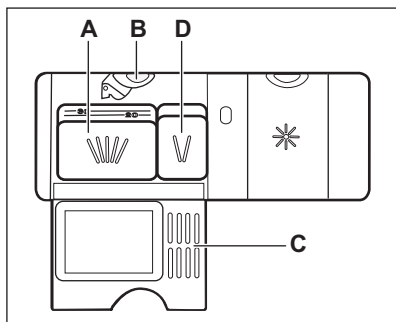

### 7.2 Kombinált mosogatószer-tabletták használata

Sót és öblítőszeret tartalmazó tabletták használatakor ne tölts fel a sótartályt és az öblítőszer-adagolót. Az öblítőszer-adagoló visszajelző világítani kezd, ha az öblítőszer-adagoló kiürült.

1. Állítsa a vízlágyítót a legalacsonyabb szintre.
  2. Állítsa az öblítőszer-adagolót a legalacsonyabb értékre.
- Ha befejezi a kombinált mosogatószer-tabletták használatát, a következő lépéseket végezze el különálló mosogatószer, öblítőszer és regeneráló só használatának megkezdése előtt:
1. A készülék bekapcsolásához nyomja meg a be/ki gombot.
  2. Állítsa a vízlágyítót a legmagasabb szintre.
  3. Ellenőrizze, hogy tele van-e a sótartály és az öblítőszer-adagoló.
  4. Öblítőszer és edények nélkül indítsa el a leg-rövidebb öblítési fázist tartalmazó programot.

- Állítsa be a vízlágyítót lakóhelye vízkeménységének megfelelően.
- Állítsa be az adagolt öblítőszer mennyiségét.

## 7.3 Program kiválasztása és elindítása

### Reset funkció

Néhány beállítás esetén a készüléknek felhasználói üzemmódban kell lennie.

A készülék felhasználói üzemmódban van, amikor az összes program visszajelző világít.

A készülék felhasználói üzemmódba állításához indítsa el a Reset funkciót.

- Nyomja meg és tartsa lenyomva a programgombot addig, amíg az összes program visszajelző világítani nem kezd.

### Egy program késleltetett indítás nélküli indítása

- Nyissa ki a vízcsapot.
- A készülék bekapcsolásához nyomja meg a be/ki gombot.
- Annyiszor nyomja meg a **Program** gombot, amíg meg nem jelenik a beállítandó program kijelzése.
- Csukja be a készülék ajtaját. A program elindul.

### Egy program késleltetett indítással való indítása

- Állítsa be a programot.
- A program indításának 3 órával való késleltetéséhez nyomja meg a **Delay** gombot.
  - A kijelzőn megjelenik a Delay visszajelző.
- Csukja be a készülék ajtaját. Elkezdődik a visszazámlálás.
  - Amikor a visszazámlálás befejeződött, automatikusan megkezdődik a program végrehajtása.

### Ajtónyitás a készülék működése alatt

Ha kinyitja az ajtót, akkor leáll a készülék. Amikor ismét becsukja az ajtót, a visszazámlálás a megszakítási ponttól folytatódik.

## Visszazámlálás alatt a késleltetett indítás leállítása

Ha törli a késleltetett indítást, ismét be kell állítania a programot és a funkciókat.

- Nyomja meg, és tartsa lenyomva a **Program** gombot addig, amíg az összes programjelző fény nem kezd világítani, valamint a vége visszajelző nem kezd villogni.

## A program törlése

Kapcsolja be a Reset funkciót.



Egy új mosogatóprogram elindítása előtt ellenőrizze, hogy van-e mosogatószer a mosogatószer-adagolóban.

## Miután a program véget ért

A program vége visszajelző világítani kezd.

- A készülék kikapcsolásához nyomja meg a be/ki gombot.
- Zárja el a vízcsapot.



Ha nem nyomja meg a be/ki gombot, akkor a program vége után néhány perc elteltével az AUTO OFF funkció automatikusan kikapcsolja a készüléket. Ez segít az energiafogyasztás csökkentésében.

### Figyelem

- A kikapcsolás előtt várja meg, amíg az edények kihűlnek. A forró edények könnyebben megsérülnek.
- Először az alsó kosarat, majd a felső kosarat ürítse ki.
- Lehetséges, hogy víz van a készülék oldalfalain és ajtaján. A rozsdamentes acél hamarabb lehűl, mint az edények.

## 8. HASZNOS TANÁCSOK ÉS JAVASLATOK

### 8.1 A vízlágyító

A kemény víz nagy mennyiségű ásványi anyagot tartalmaz, amely károsíthatja a készüléket, és gyenge mosási eredményhez vezet. A vízlágyító semlegesíti ezen ásványi anyagokat. A regeneráló só tartja tisztán és jó állapotban a vízlágyítót. Fontos a vízlágyító szintjének pontos beállítása. Ez biztosítja, hogy megfelelő mennyiségű regeneráló sót és vizet használjon a vízlágyító.

### 8.2 Só, öblítőszer és mosogatószer használata

- Kizárólag sót, öblítőszert és mosogatószert használjon a mosogatógépben. Egyéb termékek károsodást okozhatnak a készülékben.
- Az utolsó öblítési fázis során az öblítőszer elősegíti az edények csik- és foltmentes szárítását.
- A kombinált mosogatószer-tabletták mosogatószert, öblítőszert és regeneráló sót tartalmaznak. Győződjön meg arról, hogy e tabletták megfelelnek-e a környékén lévő vízkezelésnek. Nézze meg a termék csomagolásán található útmutatásokat.
- Rövid programok során nem oldódnak fel teljesen a mosogatószertabletták. A mosogatószertabletták maradványok edényeken való lerakódásának megakadályozására hosszú programoknál használja a tablettákat.



Ne használjon a szükségesnél több mosogatószert. További információért olvassa el a mosogatószer csomagolásán található útmutatásokat.

### 8.3 Pakolja meg megfelelően a kosarakat.



A mellékelt tájékoztatóban nézzen meg a kosarak feltöltésére vonatkozó példákat.

- Csak mosogatógépbe tehető darabok mosogatására használja a készüléket.
- Ne tegyen fából, szaruból, alumíniumból, ónból és rézből készült darabokat a készülékbe.
- Ne helyezzen a készülékbe vizet felszívó darabokat (szivacsot, rongyot).
- Távolítsa el az ételmaradékokat az edényekről.
- A ráégett ételmaradék könnyebb eltávolításához áztassa be vízbe a lábasokat és fazekakat, mielőtt behelyezi azokat a készülékbe.
- Az üreges tárgyakat (pl. csészék, poharak és lábasok) nyílással lefele tegye be.
- Fontos, hogy az edények és evőeszközök ne csússzanak egymásba. Keverje más edényekkel a kanalakat.
- Ellenőrizze, hogy a poharak nem érnek-e más poharakhoz.
- A kisebb tárgyakat helyezze az evőeszközösárba.
- A könnyű darabokat helyezze a felső kosárba. Ügyeljen arra, hogy az eszközök ne mozdulhassanak el.
- A mosogatóprogram elindítása előtt győződjön meg arról, hogy a szűrőkarok szabadon mozoghatnak.

### 8.4 Egy program indítása előtt

#### A következőket ellenőrizze:

- A szűrők tiszták és megfelelően vannak elhelyezve.
- Nem tömődtek el a szűrőkarok.
- Megfelelő az edények elhelyezése a kosarakba.
- A kiválasztott program nem felel meg a töltet típusának és a szennyeződés mértékének.
- Megfelelő mennyiségű mosogatószert használ.
- Van mosogatógép só és öblítő (ha nem kombinált mosogatószertablettákat használ).
- Szoros a sótartály kupakjának rögzítése.

## 9. ÁPOLÁS ÉS TISZTÍTÁS



### VIGYÁZAT

Karbantartás előtt kapcsolja ki a készüléket, és húzza ki a hálózati csatlakozódugót a csatlakozóaljzatból.



Az elszennyeződött szűrők és az eltömődött szórókarok rontják a mosogatás eredményességét. Rendszeresen ellenőrizze, és szükség esetén tisztítsa meg azokat.

## 9.1 A szűrők tisztítása

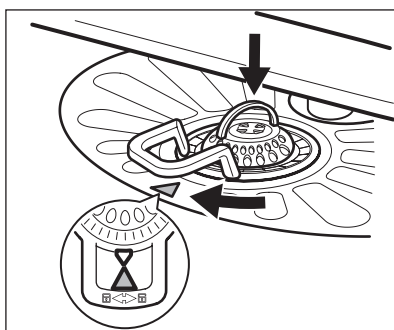
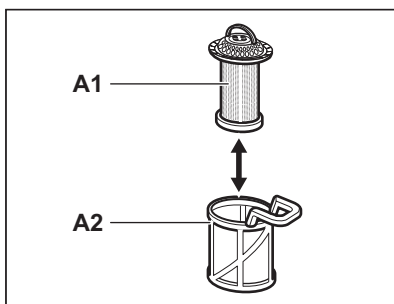
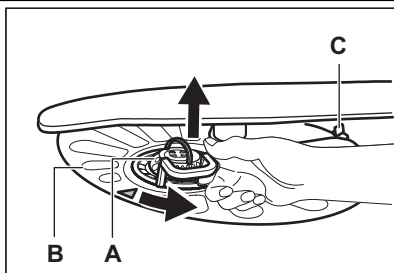

1. Az óramutató járásával ellentétesen fordítsa el az (A) szűrőt, és vegye ki.
2. Az (A) szűrő szétszereléséhez húzza szét az (A1) és az (A2) részt.
3. Vegye ki a (B) szűrőt.
4. Vízrel tisztítsa meg a szűrőket.
5. A szűrő (B) visszahelyezése előtt győződjön meg arról, hogy nincs ételmaradvány vagy egyéb szennyeződés a vízgyűjtőben vagy annak széle körül.
6. Ügyeljen arra, hogy a szűrő (B) megfelelően helyezkedjen el a két vezetőelem (C) alatt.
7. Szerelje össze az (A) szűrőt, és tegye vissza a (B) szűrőben lévő helyére. Az óramutató járásával meggegyező irányban forgasza, amíg nem rögzül.



A szűrők helytelen pozíciója nem kielégítő mosogatási eredményt okoz, és a készüléket is károsítja.

## 9.2 A szórókarok tisztítása

Ne szerelje ki a szórókarokat.

Ha a szórókarok furatai eltömődnének, a szennyeződés megmaradó részét egy hegyes végű tárggyal távolítsa el.

## 9.3 Külső tisztítás

A készüléket puha, nedves ruhával tisztítsa.

Csak semleges tisztítószerrel használjon. Ne használjon súrolószert, súrolószivacsot vagy oldószeret.

## 10. HIBAELHÁRÍTÁS

A készülék nem indul el, vagy működés közben leáll.

Az alábbi információk alapján próbálja kiküszöbölni a problémát, mielőtt a márkaszervizhez fordul.

**A riasztási kód kijelzéséhez bizonyos hibák esetén a vége jelzőfény rendszeres időközönként felvillan.**

Riasztási kód	Jelenség
<ul style="list-style-type: none"> <li>A program vége visszajelző megszakításokkal 1-szer felvillan.</li> <li>A hangjelzés megszakításokkal egyszer megszólal.</li> </ul>	A készülék nem tölt be vizet.
<ul style="list-style-type: none"> <li>A program vége visszajelző megszakításokkal kétszer felvillan.</li> <li>A hangjelzés megszakításokkal kétszer megszólal.</li> </ul>	A készülék nem engedi ki a vizet.
<ul style="list-style-type: none"> <li>A program vége visszajelző megszakításokkal háromszor felvillan.</li> <li>A hangjelzés megszakításokkal háromszor megszólal.</li> </ul>	A túlcserélés-gátló bekapcsolt.



### VIGYÁZAT

Mielőtt ellenőrizné, kapcsolja ki a készüléket.

Jelenség	Lehetséges megoldás
Nem lehet bekapcsolni a készüléket.	Ügyeljen arra, hogy a villásdugó be legyen dugva a konnektorba.  Ellenőrizze, hogy nem olvadt-e le valamelyik biztosíték a biztosítékdobozban.
A program nem indul el.	Ellenőrizze, hogy a készülék ajtaja be van-e csukva.  Ha késleltetett indítás van beállítva, törölje azt, vagy várja meg a visszaszámlálás befejeződését.
A készülék nem tölt be vizet.	Ellenőrizze, hogy a nyitva van-e a vízcsap.  Ellenőrizze, hogy a hálózati víznyomás nagysága nem túl alacsony-e. Ezzel kapcsolatban kérjen tájékoztatást a helyi vízműtől.  Ellenőrizze, hogy a vízcsap nincs-e eltömődve.  Ellenőrizze, hogy a vízbefolyó-tömlőben található szűrő nem tömődött-e el.
A készülék nem engedi ki a vizet.	Ellenőrizze, hogy a szifon nincs-e eltömődve.  Ellenőrizze, hogy a vízleeresztő-tömlő nincs-e megcsavarodva vagy megtörve.
A túlcserélés-gátló bekapcsolt.	Zárja el a vízcsapot, és forduljon a márkaszervizhez.

Ellenőrzés után kapcsolja be a készüléket. A program a megszakítási ponttól folytatódik. Ha a probléma ismét jelentkezik, akkor forduljon a márkaszervizhez.  
Ha eltérő riasztási kódok jelennek meg, forduljon a márkaszervizhez.

## 10.1 A mosogatás és a szárítás eredménye nem kielégítő

### Fehéres csíkok és szennyeződések vagy kékes réteg látható a poharakon és edényeken

- Túl nagy volt az adagolt öblítőszer mennyisége. Állítsa alacsonyabb helyzetbe az öblítőszer fordítókart.
- Túl sok volt a mosogatószer.

### Szennyeződések és cseppnyomok vannak a poharakon és edényeken

- Nem elegendő az adagolt öblítőszer mennyisége. Állítsa magasabb helyzetbe az öblítőszer fordítókart.

- Lehet, hogy a mosogatószer minősége az oka.

### Nedvesek az edények

- Nem szerepel szárítási fázis a programban, vagy alacsony a szárítási fázis hőmérséklete.
- Az öblítőszer-adagoló üres.
- Lehet, hogy az öblítőszer minősége az oka.



A lehetséges okok megismerésére nézze meg a „HASZNOS TANÁCSOK ÉS JAVASLATOK” című fejezetet.

## 11. MŰSZAKI INFORMÁCIÓK

Méretek	Szélesség / Magasság / Mélység (mm)	596 / 818 -898 / 555
Elektromos csatlakoztatás	Lásd az adattáblát.	
	Feszültség	220 - 240 V
	Frekvencia	50 Hz
Hálózati víznyomás	Min. / max. (bar / MPa)	(0.5 / 0.05 ) / (8 / 0.8 )
Vízellátás <sup>1)</sup>	Hidegvíz vagy melegvíz <sup>2)</sup>	max. 60 °C
Kapacitás	Teríték	12
Áramfelvétel	Készenléti üzemmód	0.50 W
	Kikapcsolás üzemmód	0.50 W

<sup>1)</sup> Csatlakoztassa a vízbefolyó-tömlőt egy 3/4"-os csavarmentes csaphoz.

<sup>2)</sup> Ha a melegvíz alternatív energiaforrásokból származik (pl. napelemek, szélenergia), akkor az energiafogyasztás csökkentése érdekében használja a melegvíz-vezetékét.

## 12. KÖRNYEZETVÉDELMI TUDNIVALÓK

A következő jelzéssel ellátott anyagokat hasznosítsa újra: . Újrahasznosításhoz tegye a megfelelő konténerekbe a csomagolást.

Járuljon hozzá környezetünk és egészségünk védelméhez, és hasznosítsa újra az elektromos és elektronikus hulladékot. A tiltó

szimbólummal ellátott készüléket ne dobja a háztartási hulladék közé. Juttassa el a készüléket a helyi újrahasznosító telepre, vagy

lépjen kapcsolatba a hulladékkezelésért felelős hivatallal.





[www.electrolux.com/shop](http://www.electrolux.com/shop)



156972050-B-452013

